

TOPCOM[®]

FIDELITY 1150



**HANDLEIDING
MANUEL D'UTILISATEUR
BEDIENUNGSANLEITUNG
MANUALE D'USO**

V 1.0



Belangrijk

Om de 'Nummerweergave' te kunnen gebruiken, moet deze dienst geactiveerd zijn op uw telefoonlijn. Om deze dienst te activeren, hebt U hiervoor meestal een apart abonnement van uw telefoonmaatschappij nodig. Indien U geen nummerweergavefunctie hebt op uw telefoonlijn, zullen de inkomende telefoonnummers NIET op de display van uw toestel verschijnen.

Important

Pour utiliser la fonction 'Caller ID/Clip' (affichage de l'appelant), ce service doit être activé sur votre ligne téléphonique. Généralement, vous avez besoin d'un abonnement séparé de votre compagnie de téléphone pour activer cette fonction. Si vous n'avez pas la fonction 'Caller ID - Affichage Appelant' sur votre ligne téléphonique, les numéros de téléphone entrants n'apparaîtront PAS sur l'écran de votre téléphone.

Wichtig

Zur Verwendung der 'Rufnummernanzeige' muss dieser Dienst erst für Ihre Telefonleitung freigegeben werden. Zur Aktivierung dieser Dienstleistung benötigen Sie meistens ein separates Abonnement Ihrer Telefongesellschaft. Wenn Sie für Ihre Telefonleitung keine Rufnummernanzeigefunktion haben, erscheinen die eingehenden Telefonnummern NICHT im Display Ihres Gerätes.

Importante

Per utilizzare la funzione „Caller ID" (visualizzazione chiamante), è necessario che questo servizio sia attivato sulla propria linea telefonica. Generalmente, è necessario sottoscrivere un abbonamento separato con la propria società telefonica, per poter attivare questa funzione. Se la propria linea telefonica non è dotata della funzione „Caller ID", i numeri telefonici delle chiamate in arrivo NON verranno visualizzati sul display del proprio telefono. In caso di chiamata entrante, suona soltanto il ricevitore e non la base.

This product is in compliance with the essential requirements and other relevant provisions of the R&TTE directive 1999/5/EC.
The Declaration of conformity can be found on :

<http://www.topcom.net/support/cedclarations.php>

- | | |
|-----------|--|
| NL | De in deze handleiding beschreven mogelijkheden worden gepubliceerd onder voorbehoud van wijzigingen. |
| FR | Les possibilités décrites dans ce manuel sont publiées sous réserve de modifications. |
| DE | Die in dieser Bedienungsanleitung umschriebenen Möglichkeiten, werden vorbehaltlich Änderungen publiziert. |
| IT | Le caratteristiche descritte nel presente manuale vengono pubblicate con riserva di modifica. |

1

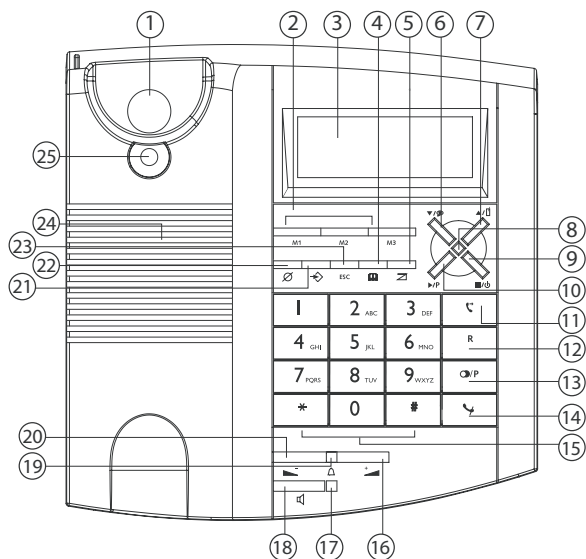

2

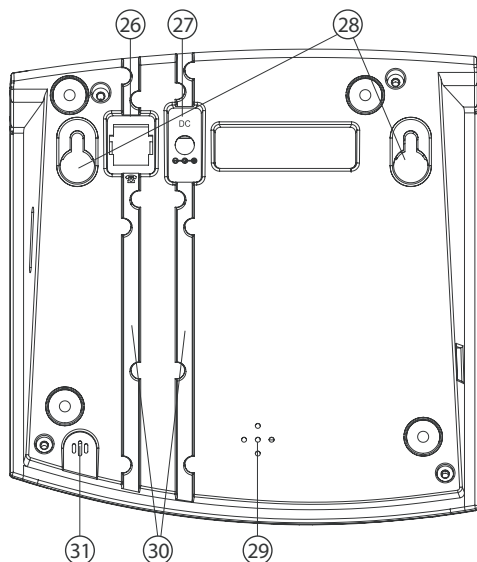

1 Vóór ingebruikneming

We danken u voor uw aankoop van deze nieuwe desktop telefoon met nummerweergave.

1.1 Gebruiksdoel

Dit product moet binnenshuis worden aangesloten op een analoge PSTN-telefoonlijn.

1.2 Nummerweergave oproeper

Om de 'Nummerweergave' (beller weergeven) te kunnen gebruiken, moet deze dienst geactiveerd zijn op uw telefoonlijn. Om deze dienst te activeren, hebt u hiervoor meestal een apart abonnement van uw telefoonmaatschappij nodig. Indien U geen nummerweergavefunctie hebt op uw telefoonlijn, zullen de inkomende telefoonnummers NIET op de display van uw toestel verschijnen.

1.3 Connection

Het toestel voldoet aan de basiseisen van de R&TTE-richtlijn.
Dit wordt bevestigd door de CE-markering.

Dit toestel werd ontworpen en vervaardigd conform de EU-regel 98/482/EC inzake de pan-Europese aansluiting van een terminal op het PSTN-netwerk en in naleving van de gevestigde richtlijnen uit de EU-richtlijn 1999/5/EC inzake elektrische radioapparatuur en de reciproque erkenning van hun conformiteit. Maar omdat de PSTN's van land tot land kunnen verschillen, bieden de verificatiemaatregelen op zich geen onvoorwaardelijke garantie voor een optimale werking in elk aansluitpunt van het PSTN in elk land. Mocht zich een probleem voordoen, neem dan eerst contact op met de verdeler.

In ieder geval dienen de gebruiksvoorwaarden waarvoor het product werd ontwikkeld te worden gerespecteerd. Vermijd ook het toestel te gebruiken in openbare of privé-netwerken met technische vereisten die duidelijk afwijken van die die zijn vastgelegd in de EU.

2 Belangrijke veiligheidsvoorschriften

Onderstaande veiligheidsvoorschriften moeten bij het gebruik van elektrische apparaten in ieder geval worden opgevolgd.

Lees de onderstaande informatie in verband met veiligheid en correct gebruik aandachtig. Maak u vertrouwd met alle functies van het toestel. Bewaar deze handleiding zorgvuldig en geef deze zo nodig aan anderen door.

- Het basisstation niet opstellen in vochtige ruimten en niet op minder dan 1,5 m van een waterbron. De telefoon niet in aanraking brengen met water.
- De telefoon niet gebruiken in explosieve omgevingen.
- Ontdoe u op een milieuvriendelijke wijze van de batterijen en de telefoon.

3 Reiniging

Veeg de telefoon met een licht vochtige doek of met een antistatische doek af. Gebruik nooit reinigingsmiddelen of agressieve oplosmiddelen.

4 Het toestel vernietigen (milieu)



Op het einde van de levenscyclus van het product mag u dit product niet bij het normale huishoudelijke afval gooien, maar moet u het naar een inzamelpunt brengen voor de recyclage van elektrische en elektronische apparatuur. Dit wordt aangeduid door het symbool op het product, in de handleiding en/of op de verpakking.

Sommige materialen van het product kunnen worden hergebruikt als u ze naar een inzamelpunt brengt. Door onderdelen of grondstoffen van gebruikte producten te hergebruiken, levert u een belangrijke bijdrage tot de bescherming van het milieu.

Wend u tot uw lokale overheid voor meer informatie over de inzamelpunten in uw buurt.

5 Toetsen

(Zie Afbeelding 1 en 2 op de flap van het voorblad)

1. Haak-schakelaar
2. Toetsen Direct Geheugen (M1-M3)
3. LCD display
4. Telefoonboek '☎'
5. Menu-toets 'SET'
6. Toets Oproeplijst ☒
7. Omlaag-toets '▼' / Toets meldtekst ☑
8. Omhoog-toets '▲' / MEMO-toets ☒
9. LED "Antwoordapparaat aan"
10. Stop ■ / ⏻
11. Terugbel-toets '☎'
12. Flash-toets 'R'
13. Nummerherhaling ⏪ / Pauze 'P'
14. Mute-toets '🔇'
15. Alfnumeriek toetsenbord
16. Toets om volume te verlagen '🔊'
17. Handenvrij LED
18. Handenvrij-toets ☎
19. LED beltoon
20. Toets om volume te verlagen '🔊'
21. MENU-toets ⏪
22. Wis-toets '☒'
23. Escape-toets 'ESC'
24. Handenvrij-luidspreker
25. Haak voor wandmontage
26. Aansluiting netsnoer
27. Aansluiting netadapter
28. Boringen voor wandmontage
29. Beltoon
30. Kabelsleuven
31. Microfoon

6 Installatie

Om de telefoon te activeren, moet hij zijn aangesloten op het elektriciteitsnet.

- Steek het ene uiteinde van de meegeleverde adapter in het stopcontact en het andere in de aansluiting op de achterkant van de telefoon (27).
- Steek één uiteinde van het snoer in de telefooncontactdoos en het andere uiteinde in de onderkant van de telefoon (26).

7 Telefooninstellingen

7.1 Inleiding

- Druk op ⏪ om naar het menu te gaan. 'AUDIO' wordt weergegeven.
- Met ▲ of ▼ kunt u door de instellingen scrollen of de ingestelde waarde wijzigen.
- Druk op ⏪ om naar een submenu te gaan.
- Druk op **ESC** om het instelmenu te verlaten.
- Als er geen toets wordt ingedrukt binnen de 10 seconden, keert het toestel terug naar de standby-modus.

7.2 De schermtaal en de taal van de interne stem instellen



De taal van de interne stem van het ingebouwde digitale antwoordapparaat zal dezelfde zijn als de schermtaal.

- | | |
|----------------|------------------------------|
| ⏪ | Ga naar het menu |
| ▲ ▼ | Selecteer ' Setting ' |
| ⏪ | Ga naar het instelmenu |
| ▲ ▼ | ' Language ' |
| ⏪ | ' English ' |
| ▲ ▼ | Selecteer de gewenste taal |
| ⏪ | Om te bevestigen |
| ESC 2 X | Om het menu te verlaten |

7.3 Het schermcontrast instellen.

- | | |
|----------------|---|
| ⏪ | Ga naar het menu |
| ▲ ▼ | Selecteer ' Setting ' |
| ⏪ | Ga naar het instelmenu |
| ▲ ▼ | ' Contrast ' |
| ⏪ | ' Contrast-x ' |
| ▲ ▼ | Selecteer het gewenste schermcontrast (1-5) |
| ⏪ | Om te bevestigen |
| ESC 2 X | Om het menu te verlaten |

7.4 Datum en uur instellen









Als u bent ingeschreven op de Caller ID-dienst en uw telefoonmaatschappij de datum en het uur samen met het telefoonnummer doorstuurt, wordt de telefoonklok automatisch ingesteld. Het jaar moet altijd manueel worden ingesteld.

 **Om de datum en het tijdstip te registreren bij het opgenomen bericht op het antwoordapparaat, moet de tijd worden ingesteld.**

-  Ga naar het menu
-   Selecteer '**Setting**'
-  Ga naar het instelmenu
-   '**DATE/TIME**'
-  '**02/05-06 1226**'
-  Voer de dag, de maand, het jaar en het uur (4 cijfers) in met behulp van het numerieke toetsenbord.
-  Om te bevestigen
- ESC 2 X** Om het menu te verlaten

7.5 Reset







Om terug te keren naar de standaardinstellingen van de telefoon, moet u de telefoon resetten.

-  Ga naar het menu
-   Selecteer '**Setting**'
-  Ga naar het instelmenu
-   '**Reset**'
-  Om te bevestigen. '**Sure?**' verschijnt op de display
-  **Alle instellingen worden gereset en de opgeslagen informatie (incl. de opgenomen berichten) worden gewist.**

8 Audio-instellingen

8.1 Beltoon

-  Ga naar het menu
-   Selecteer '**Audio**'
-  Ga naar het audio-instelmenu

-   '**Ring Tone**'
-  Bevestig
-   Selecteer de gewenste beltoon (1-5)
-  Bevestig de beltoon
- ESC 2 X** Om het menu te verlaten

8.2 Belvolume

-  Ga naar het menu
-   Selecteer '**Audio**'
-  Ga naar het audio-instelmenu
-   '**Ring Loudness**'
-  Om te bevestigen
-   Selecteer het gewenste belvolume.
-  Om te bevestigen
- ESC 2 X** Om het menu te verlaten

8.3 Toetstoon





-  Ga naar het menu
-   Selecteer '**Audio**'
-  Ga naar het audio-instelmenu
-   '**Key Tone**'
-  Bevestig
-   Selecteer **Keytone-On (Aan)** of **Keytone-On Off (Uit)**
-  Om te bevestigen
- ESC 2 X** Om het menu te verlaten

9 PABX-instellingen

9.1 Prefix

Als u een telefoonnummer belt uit de Oproeplijst of het Telefoonboek, wordt het geprogrammeerde prefix vóór het telefoonnummer toegevoegd. Deze functie is handig wanneer u een PABX heeft waarbij u een prefix moet invoeren voor een buitenlijn.





-  Ga naar het menu
-   Selecteer '**PABX setting**'
-  Ga naar het menu

-   Selecteer '**Dial Pref**'
-  Om te bevestigen
-  Voer het prefix (kengetal) in

Om een pauze in te lassen, drukt u op de pauze-toets '**P**'

-  Bevestig
- ESC** 2 X Om het menu te verlaten



9.2 Kiesmodus (Toon/Puls)

-  Ga naar het menu
-   Selecteer '**PABX setting**'
-  Ga naar het menu
-   Selecteer '**Dialing mode**'
-  Om te bevestigen
-   Selecteer '**Tone**' of '**Pulse**'
-  Bevestig
- ESC** 2 X Om het menu te verlaten

9.3 Doorschakeltijd (Flash)

Druk op  om gebruik te maken van bepaalde diensten zoals "2e oproep" (als deze dienst door uw telefoonmaatschappij wordt aangeboden); of om oproepen door te verbinden als u een binnenhuiscentrale (PABX) gebruikt.

U kunt de doorschakeltijd selecteren (100/300/600ms).

-  Ga naar het menu
-   Selecteer '**PABX setting**'
-  Ga naar het menu
-   Selecteer '**Flash Time**'
-  Om te bevestigen
-   Selecteer '**100**', '**300**' of '**600**' ms
-  Bevestig
- ESC** 2 X Om het menu te verlaten

10 Van start gaan

10.1 Bellen



Voer het telefoonnummer in.



Druk kort op de Wis-toets om een verkeerd ingevoerd nummer te wissen.



Het telefoonnummer zal automatisch worden gevormd in handenvrijmodus.



Druk op de volumetoets om het luidsprekervolume te wijzigen

of



Neem de handset op.



Voer het telefoonnummer in.

De oproepduur wordt weergegeven op de 2e regel van de display [mm:ss].

10.2 De microfoon deactiveren (mute)

Tijdens gesprek



U kunt nu vrijuit praten zonder dat de oproeper u hoort.



U kunt uw gesprek voortzetten.

10.3 Lijst nummerherhaling

De laatste 5 gebelde telefoonnummers zijn opgeslagen in de lijst nummerherhaling, samen met de gespreksduur.



X

Druk meermaals op de toets nummerherhaling om door de lijst nummerherhaling te scrollen.



Het telefoonnummer wordt automatisch gevormd.

11 Nummerweergave oproeper

11.1 Algemene informatie



Als u bent geabonneerd op de Caller ID-dienst verschijnt het telefoonnummer en de naam van de oproeper op de display (indien ondersteund door het netwerk). Als u het telefoonnummer met naam in het telefoonboek heeft opgeslagen, verschijnt de geprogrammeerde naam op de display (naamfunctie).

11.2 Oproeplijst





In de Fidelity 1150 kunt u maximaal 30 nummers en namen opslaan.

In standby-modus, verschijnen op de display het totale aantal en de nieuwe ontvangen oproepen 'CLIP 00-00'

11.2.1 Door de oproeplijst scrollen





-  Druk op de toets "Oproeplijst"
-   Door de oproeplijst scrollen

11.2.2 Een nummer bellen uit de oproeplijst







-  Druk op de toets "Oproeplijst"
-   Scroll door de oproeplijst tot u het gewenste telefoonnummer heeft gevonden.
-   Het telefoonnummer wordt automatisch gevormd

11.2.3 Nummers uit de oproeplijst wissen

a) Één nummer wissen

-  Druk op de toets "Oproeplijst"
-   Scroll door de oproeplijst tot u het gewenste telefoonnummer heeft gevonden.
-  Druk kort op de Wis-toets om het geselecteerde nummer te wissen
-  Om te bevestigen

b) De volledige oproeplijst wissen

-  Druk op de toets "Oproeplijst"
-   Om naar de oproeplijst te gaan
-   Houd de wis-toets 3 seconden ingedrukt om de volledige oproeplijst te wissen.
-  Om te bevestigen. 'Sure?' verschijnt op de display
-  **De volledige Oproeplijst wordt gewist**

11.3 Voicemail

Als u een voicemail-bericht heeft ontvangen in uw persoonlijke mailbox, verschijnt het Voicemail-symbool  op de display. Zodra u de berichten in de mailbox heeft beluisterd, verdwijnt het symbool.

* **Vraag aan uw telefoonmaatschappij of deze functie beschikbaar is op uw lijn.**

12 Telefoonboek

In de Fidelity 1150 kunt u 50 telefoonnummers met naam opslaan.

12.1 Het alfanumerieke toetsenbord gebruiken

Gebruik het alfanumerieke toetsenbord om tekst in te voeren. Om een letter te selecteren, drukt u op de overeenkomstige toets.

Bijvoorbeeld:

Druk twee keer op '2' om de letter 'B' te selecteren. Als u 'A' en 'B' wilt selecteren, drukt u één keer op '2' om 'A' te selecteren, wacht dan 2 seconden tot de cursor zich heeft verplaatst naar de volgende locatie en druk twee keer op '2' om 'B' te selecteren. Om een spatie toe te voegen, drukt u op 0. Foutief ingevoerde tekens kunnen worden gewist door op te drukken. .







Beschikbare tekens:

*	Veranderen van kleine letter naar hoofdletter en omgekeerd
#	à á â ç
0	+ & @ 0 / % * # \$ £ ¥ § ¿ ¡
1	"Spatie" - ? ! 1 , . : ; " ' < = > ()
2 (Hoofdletter)	{ } _
3 (Hoofdletter)	A B C 2 Ä Æ Å à á â ç
4 (Hoofdletter)	D E F 3 è É ê ë
5 (Hoofdletter)	G H I 4 ì í î ï
6 (Hoofdletter)	J K L 5 €
7 (Hoofdletter)	M N O 6 ñ ö ò ó ô
8 (Hoofdletter)	P Q R S 7 ß
9 (Hoofdletter)	T U V 8 ù ú û ü
2 (Kleine letter)	W X Y Z 9
3 (Kleine letter)	a b c 2 ä æ å à á â ç
4 (Kleine letter)	d e f 3 è é ê ë
5 (Kleine letter)	g h i 4 ì í î ï
6 (Kleine letter)	j k l 5 €
7 (Kleine letter)	m n o 6 ñ ö ò ó ô
8 (Kleine letter)	p q r s 7 ß
9 (Kleine letter)	t u v 8 ù ú û ü
	w x y z 9



12.2 Een nummer toevoegen aan het telefoonboek

-  Ga naar Telefoonboek-menu
 -  1X **'New'**
 -  Om te bevestigen
 -  Voer het telefoonnummer in.
 -  Druk kort op de Wis-toets om een verkeerd ingevoerd nummer te wissen.
 -  Om te bevestigen
 -  Voer de naam in met behulp van het alfanumerieke toetsenbord (zie hoofdstuk 12.1)
 -  Om te bevestigen
- Herhaal de vorige stappen om nog een nummer toe te voegen of druk op **ESC** om het instelmenu te verlaten.



12.3 Een nummer uit het telefoonboek selecteren en bellen

-  Ga naar Telefoonboek-menu **'Review'** verschijnt op de display.
-  Om te bevestigen
-  Voer de eerste letter van de gewenste naam in via het alfanumerieke toetsenbord.
-   Scroll door het telefoonboek tot u het gewenste telefoonnummer heeft gevonden.
-   Druk op handenvrij of neem de handset op om het nummer te bellen

12.4 Een naam en nummer in het telefoonboek wijzigen

-  Ga naar Telefoonboek-menu
-  Om te bevestigen
-  Voer de eerste letter van de gewenste naam in via het alfanumerieke toetsenbord.

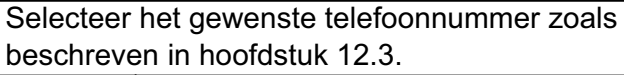
-   Scroll door het telefoonboek tot u het gewenste telefoonnummer heeft gevonden.
 -  Om te bevestigen
 -  Druk kort op de Wis-toets om een verkeerd ingevoerd nummer te wissen.
 -  Wijzig het telefoonnummer.
 -  Om te bevestigen
 -  Wijzig de naam met behulp van het alfanumerieke toetsenbord (zie hoofdstuk 12.1)
 -  Om te bevestigen
- ## 12.5 Een nummer en naam uit het telefoonboek wissen

-  Selecteer het gewenste telefoonnummer zoals beschreven in hoofdstuk 12.3.
-  Druk kort op de Wis-toets om het nummer te wissen.
-  Om te bevestigen

12.6 Een nummer uit de Oproeplijst kopiëren naar het Telefoonboek

-  Druk op de toets "Nieuw Bericht" (New Message)
-   Scroll door de oproeplijst tot u het gewenste telefoonnummer heeft gevonden.
-  Om te bevestigen
-   Selecteer **'Store to Book'**
-  Om te bevestigen.
-  Wijzig het telefoonnummer indien nodig
-  Druk kort op de Wis-toets om een verkeerd ingevoerd nummer te wissen
-  Om te bevestigen
-  Wijzig de naam met behulp van het alfanumerieke toetsenbord (zie hoofdstuk 12.1)



Om te bevestigen

13 Geheugennummers

U kunt 3 directe nummers (max. 24 nummer en 16 tekens) programmeren. Die geheugennummers kunt u bellen door op M1-M3 te drukken.

13.1 Een nummer toevoegen aan een Direct Geheugen



Druk op het gewenste Directe Geheugen (M1-M3) 'New' verschijnt op de display



Om te bevestigen



Voer het telefoonnummer in.



Druk kort op de Wis-toets om een verkeerd ingevoerd nummer te wissen.



Om te bevestigen



Voer de naam in met behulp van het alfanumerieke toetsenbord (zie hoofdstuk 12.1)



Om te bevestigen

13.2 Een nummer uit het directe geheugen bellen



Druk op het gewenste Direct Geheugen (M1-M3)



Het telefoonnummer wordt automatisch gevormd.

13.3 Een nummer uit het directe geheugen wissen



Druk op het gewenste Direct Geheugen (M1-M3)



Druk kort op de Wis-toets om het nummer te wissen.



Om te bevestigen

13.4 Een nummer uit de Oproeplijst opslaan onder een Direct-Geheugentoets



Druk op de toets "Nieuw Bericht" (New Message)



Scroll door de oproeplijst tot u het gewenste telefoonnummer heeft gevonden.



Om te bevestigen



Selecteer 'STORE TO M1 - M3'



Om te bevestigen.



Wijzig het telefoonnummer indien nodig



Druk kort op de Wis-toets om een verkeerd ingevoerd nummer te wissen



Om te bevestigen



Wijzig de naam met behulp van het alfanumerieke toetsenbord (zie hoofdstuk 12.1)



Om te bevestigen

14 Antwoordapparaat



De taal van de interne stem van het ingebouwde digitale antwoordapparaat zal dezelfde zijn als de schermtaal.

14.1 Het antwoordapparaat activeren/deactiveren

2
SEC



Het antwoordapparaat zal uitschakelen. De LED 'TAD On' (Antwoordapparaat aan) gaat uit
Het antwoordapparaat zal inschakelen

2
SEC



De LED gaat branden.
De interne stem zal de geselecteerde meldtekst (zie Hoofdstuk 14.2) aankondigen

14.2 Uitgaande berichten selecteren (Meldtekst 1 of Meldtekst 2)

Er zijn 2 verschillende meldteksten:

MELDTEKST1 (A1): Het toestel zal een bericht opnemen.

MELDTEKST2 (A2): Het toestel zal geen bericht opnemen nadat de oproep is beantwoord.

2
SEC



Activeer het antwoordapparaat. U krijgt de geselecteerde meldtekst te horen
Schakel tussen meldtekst1 en meldtekst2.



U krijgt de geselecteerde meldtekst te horen. Op de 2e regel van de display wordt de meldtekst ook weergegeven (A1 of A2)

14.3 Een meldtekst opnemen:



Selecteer Meldtekst1 of Meldtekst2

3
SEC



Laat de toets los wanneer u een pieptoon hoort en begin uw meldtekst (max. 2 minuten) in te spreken.

Als de meldtekst korter is dan 3 seconden, is de opname ongeldig.



De opname stoppen. Het bericht wordt afgespeeld



De opgenomen meldtekst opnieuw beluisteren

14.4 Een meldtekst wissen



Selecteer Meldtekst1 of Meldtekst2.



De opgenomen meldtekst opnieuw beluisteren



Druk op de wis-toets tijdens de weergave. Het vooraf opgenomen bericht wordt afgespeeld

14.5 Instellingen antwoordapparaat

14.5.1 Meldtekst1 of meldtekst2 selecteren

In het instelmenu van het antwoordapparaat kunt u ook de meldtekst selecteren.



Ga naar het menu



Selecteer 'TAD Setting'



Ga naar het submenu



Selecteer 'Answering'



Om te bevestigen



Selecteer 'Answering-A1' (meldtekst1) of 'Answering-A2' (meldtekst2)



Bevestig

ESC 2 X

Om het menu te verlaten

14.5.2 Selecteer het aantal beltonen

Om in te stellen hoeveel keer de telefoon moet overgaan vooraleer het antwoordapparaat de oproep beantwoordt:



Ga naar het menu



Selecteer 'TAD Setting'



Ga naar het submenu



Selecteer 'TAD Rings'



Om te bevestigen



Selecteer 2 tot 9 of selecteer T/S



Bevestig

ESC 2 X

Om het menu te verlaten

T/S betekent 'Toll Saver'. Het toestel zal antwoorden na 4 beltonen als er geen nieuwe berichten zijn, en na 2 beltonen als er nieuwe berichten zijn. Als er geen nieuwe berichten zijn en u belt naar het toestel om van op afstand uw berichten op te vragen, kunt u al na de 2e beltoon inhaken. U hoeft geen verbindingskosten te betalen en u weet dat er geen nieuwe berichten zijn.

14.5.3 De remote pincode instellen

Deze afstandscode heeft u nodig om het antwoordapparaat van op afstand te kunnen bedienen (zie hoofdstuk 14.11)



Ga naar het menu



Selecteer 'TAD Setting'



Ga naar het submenu



Selecteer 'TAD Pin'



Om te bevestigen



Voer de nieuwe PIN-code in (3 cijfers)



Bevestig

ESC 2 X

Om het menu te verlaten

14.5.4 Oproepen screenen

Wanneer een oproep binnenkomt, kunt u de opname beluisteren zonder de handset op te nemen. U kunt deze functie in- of uitschakelen.



Ga naar het menu



Selecteer 'TAD Setting'



Ga naar het submenu



Selecteer 'Call Screen'



Om te bevestigen



Selecteer 'Call Screen ON' of 'Call Screen OFF'



Bevestig

ESC 2 X

Om het menu te verlaten

14.6 Binnenkomende berichten

Na het ingestelde aantal beltonen zal het antwoordapparaat de oproep beantwoorden, de oproeper krijgt uw meldtekst (meldtekst) te horen. Als meldtekst1 is geselecteerd, kan hij een bericht opnemen (max. 2 minuten) na de pieptoon. Zodra u nieuwe berichten heeft, verschijnt het aantal nieuwe berichten op de display. De opname wordt onderbroken wanneer het toestel een stilte van 6 seconden detecteert of wanneer u de handset opneemt.

14.7 Memo opnemen

Een memo opnemen

3
SEC



Laat de toets los wanneer u een pieptoon hoort en begin uw memo (max. 2 minuten) in te spreken.



De opname stoppen

Memo's worden opgeslagen samen met de opgenomen binnenkomende oproepen.

14.8 Opgenomen berichten afspelen

In IDLE-modus:



Het toestel zal de nieuwe berichten afspelen

Telkens wanneer een bericht wordt opgenomen, wordt ook de datum en het tijdstip opgeslagen als de datum en de klok zijn ingesteld (zie hoofdstuk 7.4). Bij het afspelen van een bericht worden eerst de datum en het tijdstip van de opname aangekondigd.



Om de weergave te pauzeren



<1s

Om het bericht opnieuw af te spelen



2 X

Om naar het vorige bericht te springen



Om naar het volgende bericht te springen



Om de weergave te stoppen

Nadat alle berichten zijn afgespeeld, drukt u op

om alle berichten opnieuw te beluisteren

14.9 Één bericht wissen

Terwijl het bericht wordt afgespeeld.



'WISSEN? (DELETE)?' verschijnt op de display



Om te bevestigen en het bericht te wissen

Als er geen toets wordt ingedrukt binnen de 30 seconden, blijft het toestel de berichten afspelen

14.10 Alle berichten wissen

Terwijl het laatste bericht wordt afgespeeld.



2
SEC

'DELETE ALL?' verschijnt op de display



Om te bevestigen en alle berichten te wissen

Als er geen toets wordt ingedrukt binnen de 30 seconden, blijft het toestel de berichten afspelen

14.11 Afstandsbediening

Het antwoordapparaat kan van op afstand worden bediend via een telefoon met druktoetsen (DTMF toonkiessysteem).

- Bel naar uw toestel. U hoort de meldtekst.

- Na de pieptoon vormt u langzaam de beveiligingscode, u krijgt één korte pieptoon ter bevestiging.
- Voer de volgende codes in om de gewenste functie te gebruiken.

1	Het bericht opnieuw afspelen
1(1)	Het vorige bericht afspelen
2	Weergave/Pauze
3	Het volgende bericht afspelen
4	Om de meldtekst af te spelen
5	Om een nieuwe meldtekst op te nemen
6	
7	Weergave of opname stoppen
8	Bericht dat wordt afgespeeld wissen
9	Beantwoorden UIT
	Beantwoorden aan / Switchen tussen meldtekst1 of meldtekst2
0	
#	Alle, oude berichten wissen
	Memo opnemen

Als er geen toets wordt ingedrukt binnen de 10 seconden, keert het toestel terug naar de standby-modus.

Tijdens de weergave zal het toestel om de 168 seconden stoppen. Als geen enkele toets wordt ingedrukt, zal het toestel stoppen en inhaken.

Wanneer u op '2' drukt, wordt de weergave van het bericht 30 seconden gepauzeerd. Als geen enkele toets wordt ingedrukt, zal het toestel ophangen.

14.12 Activering van op afstand

Als het antwoordapparaat UITstaat, kan de gebruiker het toestel van op afstand activeren door het nummer te bellen en 12 beltonen te wachten. Het toestel zal antwoorden met meldtekst2. Voer de afstandscode in en volg de instructies beschreven in Hoofdstuk 14.11.

14.13 Geheugen vol

Er zijn 2 situaties waarin de melding "Geheugen vol" kan verschijnen.

1. Tijdens het opnemen van een memo/meldtekst/ binnenkomend bericht, is het geheugen vol.
2. Het geheugen is vol en iemand probeert een bericht op te nemen.

Het toestel meldt dat het geheugen vol is. Wanneer meldtekst 1 geselecteerd was, zal het toestel automatisch overschakelen naar meldtekst2 (zie Hoofdstuk 14.2).

15 Wandmontage

Trek en draai aan de haak voor de wandmontage (25).

Zet hem terug op zijn plaats.

Meet en markeer de boringen voor de wandmontage (28).

Boor de gaten, steek er muurpluggen in en schroef er schroeven in.

De kabel van de telefoon kan in de sleuf (30) op de achterzijde van de telefoon worden bevestigd, afhankelijk van waar de telefoonaansluiting zich bevindt.

Monteer de telefoon op de schroeven.

16 Technische specificaties

Belopties: DTMF (toon) / puls

Flash: 100/300/600ms

Netadapter: Ingang 230VAC 50Hz / Uitgang 9VDC 500mA

17 Garantie

17.1 Garantieperiode

Op de Topcom-toestellen wordt een garantie van 24 maanden verleend. De garantieperiode begint op de dag waarop het nieuwe toestel wordt gekocht. De garantie op batterijen is beperkt tot 6 maanden na aankoop. Kleine onderdelen of defecten die een verwaarloosbaar effect hebben op de werking of waarde van het toestel zijn niet gedekt door de garantie.

De garantie moet worden bewezen door voorlegging van het aankoopbewijs waarop de datum van aankoop en het toesteltype staan.

17.2 Afwikkeling van garantieclaims

Een defect toestel moet, samen met een geldig aankoopbewijs, worden teruggestuurd naar een Topcom-hersteldienst.

Als het toestel tijdens de garantieperiode een defect vertoont, zal Topcom of diens officieel erkende hersteldienst eventuele defecten te

wijten aan materiaal- of productiefouten gratis herstellen.

Topcom zal naar keuze haar garantieverplichtingen vervullen door defecte toestellen of onderdelen van defecte toestellen ofwel te herstellen ofwel te vervangen. In het geval dat het toestel wordt vervangen, kan de kleur en het model verschillend zijn van het oorspronkelijk gekochte toestel.

De oorspronkelijke aankoopdatum is bepalend voor het begin van de garantieperiode. De garantieperiode wordt niet verlengd als het toestel wordt vervangen of hersteld door Topcom of diens officieel erkende hersteldienst.

17.3 Garantiebeperkingen

Schade of defecten te wijten aan onoordeelkundig gebruik of bediening en schade te wijten aan het gebruik van niet-originele onderdelen of accessoires die niet zijn aanbevolen door Topcom, worden niet gedekt door de garantie.

De garantie dekt geen schade te wijten aan externe factoren, zoals bliksem, water en brand, noch enige transportschade.

Er kan geen garantie worden ingeroepen als het serienummer op het toestel is gewijzigd, verwijderd of onleesbaar gemaakt.

Garantieclaims zijn ongeldig indien het toestel hersteld, gewijzigd of aangepast werd door de koper of door niet-gekwalificeerde, niet-officieel erkende Topcom-hersteldienst.