

TOPCOM[®] BUTLER OUTDOOR 2000



**HANDLEIDING / MANUEL D'UTILISATEUR /
BEDIENUNGSANLEITUNG / MANUAL DE USUARIO /
BRUKSANVISNING / BRUGERVEJLEDNING /
ANVÄNDARHANDBOK / KÄYTTÖOHJE / MANUALE D'USO /
MANUAL DO UTILIZADOR**

1.0



Belangrijk

Om de 'Nummerweergave' te kunnen gebruiken, moet deze dienst geactiveerd zijn op uw telefoonlijn. Om deze dienst te activeren, hebt U hiervoor meestal een apart abonnement van uw telefoonmaatschappij nodig. Indien U geen nummerweergavefunctie hebt op uw telefoonlijn, zullen de inkomende telefoonnummers NIET op de display van uw toestel verschijnen.

Important

Pour utiliser la fonction 'Caller ID/Clip' (affichage de l'appelant), ce service doit être activé sur votre ligne téléphonique. Généralement, vous avez besoin d'un abonnement séparé de votre compagnie de téléphone pour activer cette fonction. Si vous n'avez pas la fonction 'Caller ID - Affichage Appelant' sur votre ligne téléphonique, les numéros de téléphone entrants n'apparaîtront PAS sur l'écran de votre téléphone.

Wichtig

Zur Verwendung der 'Rufnummernanzeige' muss dieser Dienst erst für Ihre Telefonleitung freigegeben werden. Zur Aktivierung dieser Dienstleistung benötigen Sie meistens ein separates Abonnement Ihrer Telefongesellschaft. Wenn Sie für Ihre Telefonleitung keine Rufnummernanzeigefunktion haben, erscheinen die eingehenden Telefonnummern NICHT im Display Ihres Gerätes.

Importante

Para poder usar la función "Identificación de llamadas, este servicio tiene que estar dado de alta en su línea telefónica. Normalmente es necesario abonarse a dicho servicio para que la compañía telefónica active esta función. Si su línea telefónica no dispone de la función identificación de llamadas, la pantalla del aparato no mostrará los números de teléfono de las llamadas entrantes.

Viktigt

För att använda funktionen "nummervisning" måste tjänsten vara aktiverad för din telefonlinje. Normalt behöver du ett separat abonnemang från ditt telefontåg för att kunna aktivera funktionen. Om nummervisningsfunktionen inte finns för din telefonlinje kommer inkommande telefonnummer INTE visas på din telefons display.

Viktigt

For at kunne anvende "Caller ID" (gengivelse af opkaldernes nummer) skal denne tjeneste først aktiveres på Deres telefonlinje. For at aktivere denne tjeneste har De normalt brug for et separat abonnement fra Deres telefonselskab. Hvis De ikke råder over en Caller ID-anordning på Deres telefonlinje, vises opkaldernes telefonnummer IKKE på displayet på Deres apparat.

Viktig

Før du kan bruke funksjonen "Hvem ringer" må denne service aktiveres på din telefonlinje. Kontakt din teleoperatør for å abonnere på "Hvem ringer". Dersom du ikke har funksjonen "Hvem ringer" på din telefonlinje, vil IKKE telefonnummeret til anropet som kommer inn vises på skjermen.

Tärkeää

Voidaksesi käyttää soitettajan numeron näyttötoimintoa (Caller ID), tämä palvelu on aktivoitava puhelinlinjaasi. Yleensä se on tilattava erikseen puhelinylityötä ennen kuin toimintoa voidaan käyttää. Ellei sinulla ole soitettajan numeron näyttötoimintoa puhelinlinjassasi, soitettajan numero ei näy puhelimen näyttössä.

Importante

Per utilizzare la funzione „Caller ID" (visualizzazione chiamante), è necessario che questo servizio sia attivato sulla propria linea telefonica. Generalmente, è necessario sottoscrivere un abbonamento separato con la propria società telefonica, per poter attivare questa funzione. Se la propria linea telefonica non è dotata della funzione „Caller ID", i numeri telefonici delle chiamate in arrivo NON verranno visualizzati sul display del proprio telefono. In caso di chiamata entrante, suona soltanto il ricevitore e non la base.

Importante

Para utilizar a função "ID Chamador" (visualizar Chamador), este serviço terá de ser activado na sua linha telefónica. Normalmente necessita de subscrever este serviço, à parte, com o seu operador de telecomunicações, para poder activar esta função. Se não tiver contratado este serviço a função ID do Chamador não estará disponível e por isso os números de telefone das chamadas entrantes não aparecerão no seu telefone.

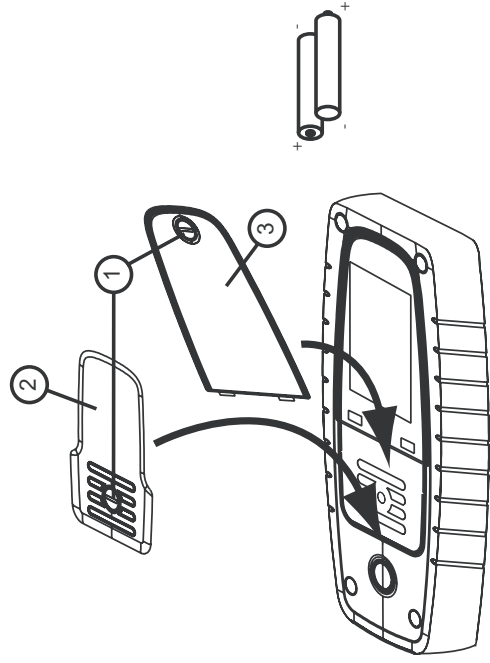
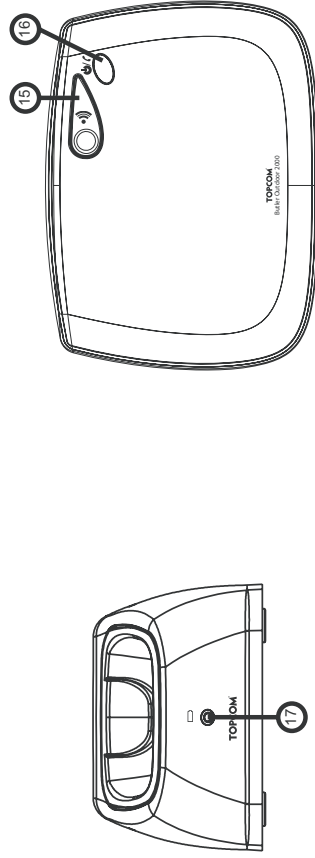
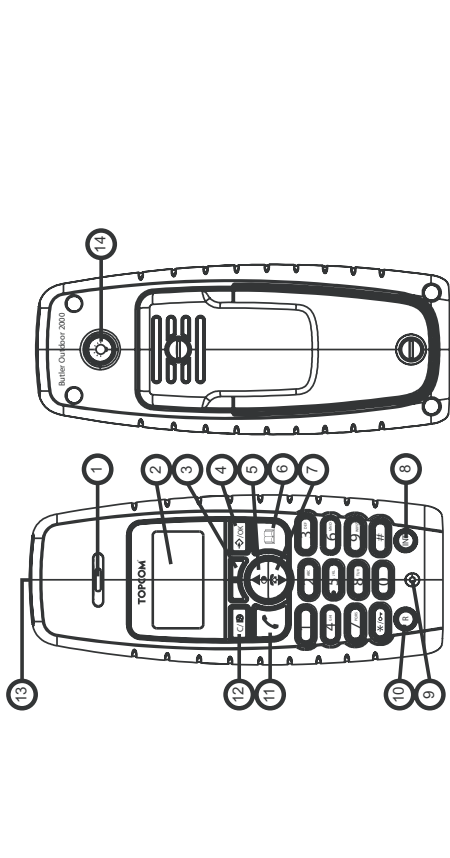

This product is in compliance with the essential requirements and other relevant provisions of the R&TTE directive 1999/5/EC.
The Declaration of conformity can be found on :

<http://www.topcom.net/support/cedclarations.php>

- NL** De in deze handleiding beschreven mogelijkheden worden gepubliceerd onder voorbehoud van wijzigingen.
- F** Les possibilités décrites dans ce manuel sont publiées sous réserve de modifications.
- D** Die in dieser Bedienungsanleitung umschriebenen Möglichkeiten, werden vorbehaltlich Änderungen publiziert.
- ES** Las características descritas en este manual pueden ser objeto de futuras modificaciones.
- S** Funktionerna i denna bruksanvisning publiceras med reservation för ändringar.
- DK** Vi forbeholder os retten til ændringer af de specifikationer, der er beskrevet i denne brugsanvisning.
- N** Funksjoner beskrevet i denne manualen kan endres uten nærmere informasjon.
- SF** Tässä ohjekirjassa julkaissut tiedot voivat muuttua ilman ennakkoilmoitusta.
- IT** Le caratteristiche descritte nel presente manuale vengono pubblicate con riserva di modifica.
- PT** As características descritas neste manual são publicadas sob reserva de modificação.

Veiligheidsvoorschriften

- Gebruik enkel de meegeleverde adapter. Geen vreemde adapters gebruiken, de accucellen kunnen hierdoor beschadigd worden.
- Gebruik enkel oplaadbare batterijen van hetzelfde type. Gebruik nooit gewone, niet oplaadbare batterijen. Let bij het plaatsen van de oplaadbare batterijen op de polariteit (aangeduid in de batterijruimte van de handset).
- Raak de laad- en stekkercontacten niet aan met scherpe en metalen voorwerpen.
- De werking van medische toestellen kan worden beïnvloed.
- De handset kan een onaangenaam gezoem veroorzaken in hoorapparaten.
- Het basisstation niet opstellen in vochtige ruimten en niet op minder dan 1,5 m van een waterbron. De handset niet in aanraking brengen met water.
- De telefoon niet gebruiken in explosieve omgevingen.
- Ontdoe u op een milieuvriendelijke wijze van de batterijen en de telefoon.
- Daar bij stroomuitval met dit toestel niet kan getelefoneerd worden, in geval van nood een telefoon gebruiken die geen netstroom nodig heeft bvb. een GSM.
- Deze telefoon gebruikt heroplaadbare batterijen die op een milieuvriendelijke manier, volgens nationale regels dienen te worden ontdaan.

Het toestel vernietigen (milieu)

Op het einde van de levenscyclus van het product mag u dit product niet bij het normale huishoudelijke afval gooien, maar moet u het naar een inzamelpunt brengen voor de recyclage van elektrische en elektronische apparatuur. Dit wordt aangeduid door het symbool op het product, in de handleiding en/of op de verpakking.

Sommige materialen van het product kunnen worden hergebruikt als u ze naar een inzamelpunt brengt. Door onderdelen of grondstoffen van gebruikte producten te hergebruiken, levert u een belangrijke bijdrage tot de bescherming van het milieu. Wend u tot uw lokale overheid voor meer informatie over de inzamelpunten in uw buurt.



Reinigen











Veeg de telefoon met een licht vochtig doek of met een antistatische doek af. Gebruik nooit reinigingsmiddelen of agressieve oplosmiddelen.

Geschikt voor aansluiting op het openbare analoog geschakelde telefoonnetwerk.

Het toestel voldoet aan de basiseisen van de R&TTE-richtlijn.
Dit wordt bevestigd door de CE-markering.

1 Beschrijving van telefoon (zie afbeelding op flap)

1.1 Handset en basisstation Butler Outdoor 2000





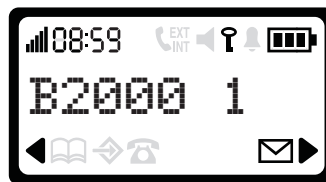







1. Oortje
2. Display
3. Handenvrij-toets 
4. Menu/OK /OK
5. Omhoog-toets/Herkies/ Pauzetoets 
6. Telefoonboek 
7. Omlaag-toets/Oproeplijst 
8. Interne oproep **INT**
9. Microfoon
10. Flash-toets/AAN/UIT R/
11. Lijn-toets 
12. Mute/Wis-toets/Escape-toets 
13. LED-lampje (LED's met hoge lichtsterkte)
14. Zaklamp-toets 
15. Paging-toets 
16. Aan/uit indicatie / LED inkomende oproep
17. Laadindicator

1.2 Display



Elke handeling heeft zijn bijbehorend pictogram.

Pictogram:Betekenis:

- | | |
|--|--|
|  | U bent on-line |
| EXT | U voert een extern gesprek |
| INT | U voert een intern gesprek |
|  | Nieuwe nummers in oproeplijst |
|  | Geeft aan dat oproep beantwoorde is |
|  | Geeft aan dat oproep niet beantwoord werd |
|  | U opent uw adresboek |
|  | U bevindt zich in het menu. |
|  | Indicatie laadniveau oplaadbare batterij
1 segment: zwak, 2 segmenten: medium, 3 segmenten: vol. |
|  | De antenne geeft de kwaliteit van de ontvangst aan.
De antenne knippert wanneer de handset niet is aangemeld op het basisstation. |
|  | Klavier handset vergrendeld |
|  of  | Geeft aan dat het weergegeven nummer langer is dan het scherm (12 cijfers) |
|  | Alarm ingesteld en AAN |
|  | SMS-bericht ontvangen |

1.2.1 Stand-by scherm

In de standby-modus verschijnen het uur en de naam en het nummer van de handset op de display:

12:05
B2000 1

2 Telefooninstallatie

2.1 Aansluitingen

Achteraanzicht van basisstation/lader Butler Outdoor 2000

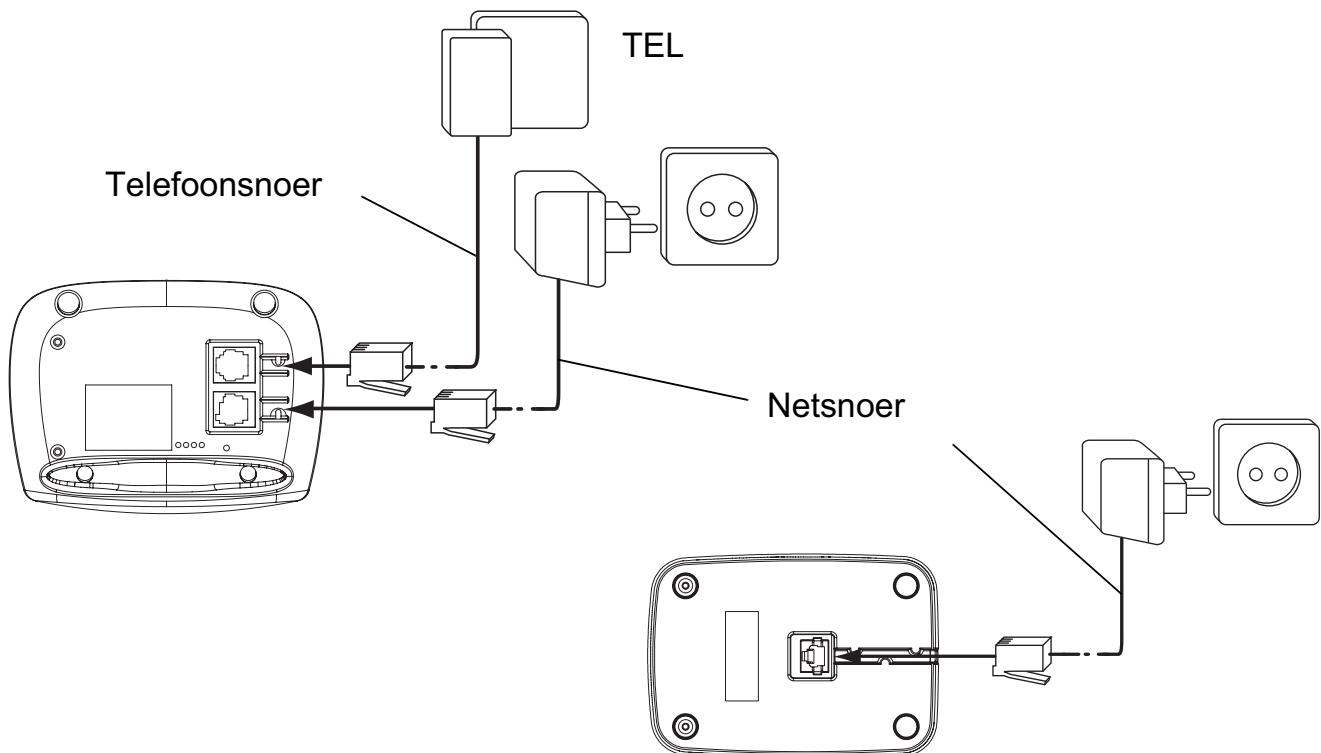

2.2 Oplaadbare batterijen



Vooraleer u de Butler Outdoor 2000 kunt gebruiken, moet u eerst de batterijen gedurende 6-8 uur opladen. Het telefoontoestel zal niet optimaal functioneren als het niet voldoende werd opgeladen.

Een oplaadbare batterij vervangen of plaatsen (zie afbeelding op flap):

1. Schroef het kapje van het batterijvak en de riemclip los
2. Verwijder de riemclip.
3. Neem het kapje van het batterijvak weg
4. Plaats de batterijen **en houd daarbij rekening met de polariteit (+ en -)**.
5. Plaats het kapje terug.



De batterijen gaan telkens ongeveer 100 uur mee en de gesprekstijd is maximaal 10 uur! Na verloop van tijd raken de batterijen sneller leeg. De batterijen moeten worden vervangen. 2 oplaadbare batterijen, type AAA NiMH!

3 De telefoon gebruiken

3.1 Menutaal instellen

1. Druk op \rightarrow /OK om het menu te openen
2. Selecteer HANDSET met behulp van de omhoog- \blacktriangle en omlaag- \blacktriangledown -toetsen.
3. Druk op OK
4. Selecteer 'TAAL' met behulp van de omhoog- \blacktriangle en omlaag- \blacktriangledown toetsen.
5. Druk op OK
6. Selecteer de gewenste taal met behulp van de omhoog- \blacktriangle en omlaag \blacktriangledown -toetsen.
7. Druk op OK om te bevestigen.

3.2 Handset AAN/UIT

- De handset inschakelen (AAN): Druk op ϕ op de handset. De handset zoekt het basisstation.
- De handset uitschakelen (UIT): Houd ϕ 3 seconden ingedrukt. De display gaat uit.

3.3 Oproepen ontvangen

Wanneer de handset rinkelt, druk dan op \hookrightarrow om de oproep te beantwoorden. U bent nu verbonden met de persoon aan de andere kant van de lijn. Als de handset op het basisstation staat op het moment dat de telefoon rinkelt, hoeft u enkel de handset uit het basisstation te nemen om de oproep te beantwoorden (als de optie automatisch beantwoorden ingeschakeld is: Zie 4.9. Automatisch antwoorden).

3.4 Een extern gesprek voeren

3.4.1 Normaal:

1. Druk op \hookrightarrow
2. Voer het telefoonnummer in.

3.4.2 Blokkiezen:

1. Vorm het nummer van uw correspondent
2. Druk op \hookrightarrow

Als u een nummer wilt corrigeren, gebruik dan de C/X toets om een ingevoerd cijfer te wissen.

3.5 Een intern gesprek voeren

1. Druk op INT
2. Voer het nummer van het interne toestel in (1 tot 5)

3.6 Doorschakeling interne oproep

Een externe oproep doorschakelen naar een andere handset:

1. Druk op INT tijdens een gesprek
2. Selecteer het nummer van het interne toestel, de externe beller wordt in de "wachtstand" geplaatst.
3. Als het andere interne toestel reageert, drukt u op  om op te hangen en de oproep door te schakelen.

Als de interne correspondent niet opneemt, druk dan opnieuw op INT om terug te schakelen naar de externe beller die nog aan de lijn hangt.

3.7 Conferentiegesprek

Alleen mogelijk wanneer meer dan één handset werd aangemeld op het basisstation!!

U kunt tegelijkertijd met een interne correspondent en een externe correspondent praten.

Als u aan de lijn bent met een externe correspondent:

1. Druk op INT
2. Voer het nummer van het interne toestel in dat u wilt bellen.
3. Wanneer de interne correspondent opneemt, houdt u de #-toets ingedrukt.
4. Als de interne correspondent niet antwoordt, druk dan opnieuw op INT om terug te schakelen naar de externe beller.

3.8 Handenvrij-modus

U kunt met uw correspondent praten zonder de handset op te nemen. Om de handenvrije modus te activeren of te deactiveren, drukt u tijdens een oproep op de -toets. Om het volume te regelen, See 4.3 "Luidsprekervolume tijdens oproep" on page 12.

3.9 Tonen van de gespreksduur

De gespreksduur wordt getoond na 15 seconden, in minuten - seconden.

Aan het einde van elk gesprek wordt de totale gespreksduur getoond gedurende vijf seconden.

3.10 Microfoon mute

Het is mogelijk om de microfoon tijdens een gesprek uit te schakelen.

Druk op  tijdens het gesprek. De microfoon wordt gedeactiveerd en u kunt vrij spreken zonder dat de persoon aan de andere kant van de lijn u kan horen.

U krijgt "MIC UIT" te zien. Druk opnieuw op  om terug te keren naar de normale modus.

3.11 Pauze-toets

Wanneer u een nummer vormt, kunt u een pauze inlassen tussen twee cijfers door op de herkies-/ -toets te drukken.

3.12 Nummerweergave oproeper





De functie nummerweergave is alleen beschikbaar als u bij uw telefoonmaatschappij een abonnement heeft op deze dienst.

Als u een externe oproep ontvangt, verschijnt het nummer van de beller op de display wanneer de telefoon rinkelt.

Als het netwerk ook de naam meestuurt of wanneer de naam van de beller in het adresboek is opgenomen, zal de beller worden geïdentificeerd aan de hand van zijn of haar naam. Eerst wordt de identiteit van de beller getoond, na 15 seconden krijgt u de gespreksduur te zien. Na deze tijd is het nog steeds mogelijk om de identiteit van de beller weer op de display te brengen: druk hiertoe herhaaldelijk op de toets OK voor de naam en het nummer.

3.12.1 Lijst van oproepen



Uw telefoon houdt een lijst bij in het geheugen van de laatste 40 ontvangen oproepen. Deze functie is alleen beschikbaar wanneer u een abonnement nam op de dienst nummerweergave. De correspondenten die hebben gebeld, worden geïdentificeerd aan de hand van hun telefoonnummer of hun naam, op dezelfde manier als bij de nummerweergave. Als er nieuwe/onbeantwoorde oproepen zijn, dan wordt dit op de display aangeduid door het knipperende -pictogram. De lijst van de oproepen raadpleegt u als volgt:

1. Druk op : Als de lijst geen oproepen bevat, krijgt u 'LEEG' te zien.
2. De oproepen kunt u doorbladeren met behulp van de omhoog-▲ of omlaag-▼ toetsen. De namen van de bellers worden getoond als de naam door het netwerk wordt doorgestuurd of in het telefoonboek is opgeslagen. Wanneer  verschijnt, is deze oproep beantwoord. Wanneer  verschijnt, is de oproep niet beantwoord. Als u het einde van de lijst heeft bereikt, krijgt u een pieptoon te horen.
3. Als u op OK drukt, wordt het telefoonnummer getoond. Opmerking: Als het telefoonnummer langer is dan 12 cijfers, druk dan nogmaals op OK om het volledige nummer te zien.
4. Druk opnieuw op OK om op het scherm te brengen wanneer (tijdstip en datum) de oproep werd ontvangen.
5. Als u nogmaals op OK drukt, kunt u het telefoonnummer aan uw telefoonboek toevoegen als het er nog niet in is opgeslagen:
 - Druk op OK wanneer 'TOEVOEGEN' op de display verschijnt. Tik de naam in of wijzig hem en druk op OK. Tik het telefoonnummer in of wijzig het en druk op OK. Selecteer de melodie (1-10) die u wilt horen wanneer u van dit nummer een oproep krijgt via de omhoog/omlaag-toetsen en druk op OK. De gegevens worden opgeslagen in het telefoonboek.
6. Om een correspondent terug te bellen, drukt u gewoon op de -toets wanneer zijn telefoonnummer of naam op de display verschijnt.

Als een beller in het telefoonboek is opgenomen, wordt hij/zij geïdentificeerd aan de hand van zijn/haar naam in de lijst van oproepen.

3.12.2 Een nummer of alle nummers uit de oproeplijst wissen



U kunt elk nummer apart of alle nummers in één keer wissen:

- Scroll door de oproepen en druk
 - kort op de mute-toets  om alleen dit nummer te wissen. Op het scherm verschijnt WISSEN.
 - lang op de mute-toets  (2 sec.) om alle nummers te wissen: Op het scherm verschijnt ALLEN WISSEN.
- Druk op OK om het huidige / alle nummer(s) te wissen, of op  om de wisopdracht te annuleren.

3.13 Herkies-geheugen

Uw telefoon houdt een lijst bij van de laatste vijf oproepen (van telkens 20 cijfers) die u deed. Als ze opgenomen zijn in het telefoonboek, worden de gebelde correspondenten geïdentificeerd aan de hand van hun telefoonnummer of hun naam.

De herkies-lijst opent u als volgt:



1. Druk op 
2. De oproepen kunt u doorbladeren met behulp van de omhoog-▲ of omlaag▼-toetsen.
3. Om de geselecteerde correspondent op te bellen, drukt u gewoon op  zodra zijn telefoonnummer of naam op de display verschijnt.



Wanneer de naam op de display verschijnt, kunt u switchen tussen naam en nummer door op OK te drukken!

3.14 Bellen vanuit het telefoonboek

Een correspondent bellen wiens naam u in het telefoonboek heeft opgeslagen, doet u als volgt:

1. Druk op  om het telefoonboek te openen
2. Voer de eerste letter van de naam in. De eerste naam die begint met deze letter of met de dichtstbijzijnde letter in het alfabet verschijnt nu op de display.
3. Doorloop de lijst met behulp van de omhoog▲-en omlaag▼-toetsen. De lijst wordt weergegeven in alfabetische volgorde.
4. Druk op  om het nummer te kiezen van de correspondent wiens naam op de display staat.

Om het nummer te zien vooraleer u de oproep daadwerkelijk doet, voert u de vermelde stappen 1 tot 3 uit en drukt u op OK.

3.15 Het alfanumerieke klavier gebruiken

Met uw telefoon kunt u ook alfanumerieke karakters invoeren. Dat is nuttig om een naam in het telefoonboek in te voeren, om een handset een naam te geven, ...

Om een letter te selecteren drukt u het vereiste aantal keren op de bijbehorende toets. Om bijvoorbeeld een 'A' te selecteren, drukt u één maal op '2', om een 'B' te selecteren drukt u twee maal op '2', enz. Om achtereenvolgens een 'A' en een 'B' te selecteren, wacht u tot de cursor naar het volgende karakter springt. Daarna drukt u twee maal op '2'.

Om een spatie te selecteren drukt u op '0'.

Om te switchen tussen kleine letters en hoofdletters, drukt u op de '#'-toets.

De karakters van het klavier zijn als volgt:

1	.	,	-	?	!	\	Ø	:	;	1
2	A	B	C	2	Ä	Å	Æ			
3	D	E	F	3	É	Δ	Φ			
4	G	H	I	4	Γ					
5	J	K	L	5	Λ					
6	M	N	O	6	Ñ	ö	Ø	Ω		
7	P	Q	R	7	π	ψ	Σ			
8	T	U	V	8	Ü	Θ				
9	W	X	Y	Z	9					
0	⌋	Ø	~	&	%	¤	€	£	¥	§
*	*	=	+	\	<	>	#		¿	() i

3.16 Het menu gebruiken

Via een gebruiksvriendelijk menu heeft u toegang tot een groot aantal telefoonfuncties.

1. Om het menu te openen drukt u op ↵/OK
2. Doorloop de selectiemogelijkheden met behulp van de omhoog▲ - en omlaag▼ - toetsen, zodra u de laatste heeft bereikt springt het menu weer naar de eerste.
3. Druk op OK om een selectie te bevestigen.
4. Om terug te keren naar het vorige menu drukt u op ⌂/C

3.17 LED

Houd de LED-toets ingedrukt om het geïntegreerde LED-lampje in te schakelen.

4 Personalisering



Bij elke programmatie hoort u aan het einde een enkele of een dubbele lange pieptoon. Een dubbele pieptoon geeft aan dat uw keuze is aanvaard. Een lange pieptoon geeft aan dat met de wijziging geen rekening werd gehouden.

4.1 Belvolume instellen

4.1.1 Belvolume handset externe/interne oproepen

Het belvolume van de handset kan voor interne of externe oproepen apart worden ingesteld:

1. Druk op ↵/OK om het menu te openen
2. Selecteer HANDSET met behulp van de omhoog-▲ en omlaag▼-toetsen.
3. Druk op OK
4. Selecteer INT BELVOL of EXT BELVOL met behulp van de omhoog-▲ en ▼ omlaag-toetsen.
5. Druk op OK
6. Selecteer het gewenste volume (UIT of 1 tot 5)
7. Druk op OK om te bevestigen of op ⌂/C om terug te keren naar het vorige menu.

4.1.2 Belvolume van het basisstation

1. Druk op \Rightarrow /OK om het menu te openen
2. Selecteer INSTELLINGEN met behulp van de omhoog-▲ en omlaag-▼ toetsen
3. Druk op OK
4. Selecteer BASIS VOLUME met behulp van de omhoog-▲ en omlaag ▼-toetsen.
5. Druk op OK
6. Selecteer het gewenste volume (UIT of 1 tot 5)
7. Druk op OK om te bevestigen of op C/\otimes om terug te keren naar het vorige menu.

4.2 Belmelodie kiezen

Het basisstation en de handsets kunnen elk een andere belmelodie hebben.

De handsets kunnen een verschillende melodie hebben al naargelang de inkomende oproep intern of extern is.

4.2.1 Belmelodie van het basisstation

1. Druk op \Rightarrow /OK om het menu te openen
2. Selecteer INSTELLINGEN met behulp van de omhoog-▲ en omlaag-▼ toetsen
3. Druk op OK
4. Selecteer 'BS MELODIE' met behulp van de omhoog-▲ en omlaag ▼-toetsen.
5. Druk op OK
6. Selecteer de gewenste melodie (1 tot 5) met behulp van de omhoog-▲ en omlaag ▼-toetsen.
7. Druk op OK om te bevestigen of op C/\otimes om terug te keren naar het vorige menu.

4.2.2 Belmelodie handset, externe oproep

1. Druk op \Rightarrow /OK om het menu te openen
2. Selecteer HANDSET met behulp van de omhoog-▲ en omlaag ▼-toetsen.
3. Druk op OK
4. Selecteer EXT MELODIE met behulp van de omhoog-▲ en omlaag ▼-toetsen.
5. Druk op OK
6. Selecteer de gewenste melodie (1 tot 10) met behulp van de omhoog-▲ en omlaag ▼-toetsen.
7. Druk op OK om te bevestigen of op C/\otimes om terug te keren naar het vorige menu.

4.2.3 Belmelodie handset, interne oproep

1. Druk op \Rightarrow /OK om het menu te openen
2. Selecteer HANDSET met behulp van de omhoog▲ - en omlaag ▼-toetsen.
3. Druk op OK
4. Selecteer INT MELODIE met behulp van de omhoog-▲ en omlaag ▼-toetsen.
5. Druk op OK
6. Selecteer de gewenste melodie (1 tot 10) met behulp van de omhoog-▲ en omlaag ▼-toetsen.
7. Druk op OK om te bevestigen of op C/\otimes om terug te keren naar het vorige menu.

4.3 Luidsprekervolume tijdens oproep

Druk tijdens het gesprek op de omhoog▲ - of omlaag▼-toets om het volume aan te passen.



Het volume voor het handenvrij bellen wordt samen met dat van de ontvanger in de handset aangepast, zoals hierboven beschreven.

4.4 Pieptonen activeren/deactiveren

De handsets kunnen een piepton laten horen wanneer een toets wordt ingedrukt, wanneer de batterijen bijna leeg zijn of wanneer het toestel te ver van het basisstation is verwijderd.

4.4.1 Piepton bij ingedrukte toets aan/uit

1. Druk op ↵/OK om het menu te openen
2. Selecteer HANDSET met behulp van de omhoog-▲ en omlaag▼-toetsen.
3. Druk op OK
4. Selecteer BIEP met behulp van de omhoog-▲ en omlaag▼ toetsen
5. Druk op OK
6. Selecteer 'TOETSTOON' met behulp van de omhoog-▲ en omlaag▼ toetsen
7. Druk op OK
8. Selecteer AAN om te activeren, en UIT om te deactiveren
9. Druk op OK om te bevestigen.

4.4.2 Zwakke batterij

Ga te werk zoals hierboven beschreven maar selecteer bij punt 6 'BATTERIJ' in plaats van 'TOETSTOON'.

4.4.3 Handset buiten bereik

Ga te werk zoals hierboven beschreven maar selecteer bij punt 6 'BEREIK' in plaats van 'TOETSTOON'.

4.5 Naam

Met deze functie kunt u elke handset personaliseren.

1. Druk op ↵/OK om het menu te openen
2. Selecteer HANDSET met behulp van de omhoog-▲ en omlaag▼-toetsen.
3. Druk op OK
4. Selecteer NAAM met behulp van de omhoog▲ - en omlaag▼-toetsen.
5. Druk op OK
6. Voer de naam in
7. Druk op OK om te bevestigen.

Bij het invoeren van de naam drukt u op 'c' om een karakter te wissen of houdt u  ingedrukt om het menu te verlaten zonder enige wijzigingen aan te brengen.

4.6 De PIN-code wijzigen

Sommige functies zijn enkel beschikbaar voor gebruikers die de PIN-code kennen. Deze PIN-code is standaard 0000

De PIN-code wijzigen:

1. Druk op ↵/OK om het menu te openen
2. Selecteer INSTELLINGEN met behulp van de omhoog-▲ en omlaag-▼ toetsen
3. Druk op OK
4. Selecteer PIN CODE met behulp van de omhoog-▲ en omlaag-▼ toetsen.
5. Druk op OK
6. Voer de oude PIN-code van 4 cijfers in.
7. Druk op OK
8. Voer de nieuwe PIN-code van 4 cijfers in.
9. Druk op OK
10. Voer de nieuwe PIN-code een tweede keer in
11. Druk op OK om te bevestigen.

4.7 De kiesmodus instellen

Er zijn twee kiesmodi:

- DTMF/toonsysteem (het meest gebruikelijke)
- Pulskiezen (voor oudere installaties)

De kiesmodus wijzigen:

1. Druk op ↵/OK om het menu te openen
2. Selecteer INSTELLINGEN met behulp van de omhoog-▲ en omlaag-▼ toetsen
3. Druk op OK
4. Selecteer KIESMODE met behulp van de omhoog-▲ en omlaag-▼ toetsen.
5. Druk op OK
6. Selecteer de kiesmodus met behulp van de omhoog-▲ en omlaag-▼ -toetsen.
7. Druk op OK om te bevestigen.

4.8 Doorschakeltijd

1. Druk op ↵/OK om het menu te openen
2. Selecteer INSTELLINGEN met behulp van de omhoog-▲ en omlaag-▼ -toetsen
3. Druk op OK
4. Selecteer 'FLASH' met behulp van de omhoog-▲ en omlaag-▼ toetsen.
5. Kies 'FLASH 1' voor een korte flashtijd (100ms) of FLASH 2 voor een lange flashtijd (250 ms)

4.9 Automatisch beantwoorden

Als een oproep binnenkomt en de handset zich op het basisstation bevindt, zal de telefoon automatisch de oproep beantwoorden wanneer de handset uit het basisstation wordt genomen. Dit is de standaardinstelling, maar die kunt u ook uitschakelen (UIT):

1. Druk op ↵/OK om het menu te openen
2. Selecteer HANDSET met behulp van de omhoog▲ - en omlaag▼ -toetsen.

3. Druk op OK
4. Selecteer 'AUTO ANTWDN' met behulp van de omhoog- ▲ en omlaag▼-toetsen.
5. Selecteer 'AAN' (voor automatisch beantwoorden) of 'UIT'.
6. Druk op OK

4.10 Reset

U heeft de mogelijkheid om de telefoon weer in te stellen op de oorspronkelijke standaardconfiguratie. Dat is de configuratie die was ingesteld toen u de telefoon het eerst kreeg.

Terugkeren naar de standaardinstellingen doet u als volgt:

1. Druk op ↵/OK om het menu te openen
2. Selecteer INSTELLINGEN met behulp van de omhoog- ▲ en omlaag▼-toetsen
3. Druk op OK
4. Selecteer 'RESET' met behulp van de omhoog- ▲ en omlaag- ▼ toetsen.
5. Druk op OK
6. Voer de PIN-code van vier cijfers in (standaard =0000). Druk op OK.
7. Druk opnieuw op OK om te bevestigen

STANDAARDPARAMETERS ZIJN:

Pieptonen zwakke batterij	AAN	Ontv Vol	3
Pieptonen buiten bereik	UIT	Telefoonboek	Leeg
Toetsklik	AAN	Oproeplijst	Leeg
Auto. antwdn	AAN	Lijst nummerherhaling	Leeg
Beltoon interne oproep	1	Pincode	0000
Volume interne oproep	3	Kiesmode	DTMF
Beltoon externe oproep	3	Klaviervergrendelin g	UIT
Volume externe oproep	3		



Als u terugkeert naar de standaardinstellingen, wist u hiermee alle informatie in het telefoonboek en de oproeplijst. Tegelijk wordt de PIN-code teruggezet naar 0000.

4.11 Klaviervergrendeling

Het klavier kan worden vergrendeld zodat er geen instellingen kunnen worden gewijzigd of geen telefoonnummer kan worden gevormd. Het -pictogram verschijnt op het scherm wanneer het klavier is vergrendeld.

4.11.1 Het klavier vergrendelen via Menu

1. Druk op ↵/OK om het menu te openen
2. Selecteer HANDSET met behulp van de omhoog▲ - en omlaag▼-toetsen.
3. Druk op OK

4. Selecteer "Klavierverg?" met behulp van de omhoog ▲ - en omlaag ▼ -toetsen.
5. Druk op OK om het klavier te vergrendelen

4.11.2 Het klavier via de *-toets vergrendelen (snelle vergrendeling)

Houd de '*' -toets 3 seconden ingedrukt. Het klavier is nu vergrendeld.

4.11.3 Het klavier ontgrendelen

1. Druk op een willekeurige toets
2. Op het scherm verschijnt DRUK *
3. Druk binnen de 3 seconden op de '*' -toets om het klavier te ontgrendelen

4.12 De tijd instellen

1. Druk op ↵/OK om het menu te openen
2. Selecteer DATUM & TIJD met behulp van de omhoog- ▲ en omlaag ▼ -toetsen
3. Druk op OK
4. Selecteer TIJD INST. met behulp van de omhoog-▲ en omlaag-▼ toetsen
5. Druk op OK
6. Voer de tijd in (24 u-opmaak)
7. Druk op OK om te bevestigen.

4.13 De datum instellen

1. Druk op ↵/OK om het menu te openen
2. Selecteer DATUM & TIJD met behulp van de omhoog- ▲ en omlaag ▼ -toetsen
3. Druk op OK
4. Selecteer DATUM INST. met behulp van de omhoog-▲ en omlaag-▼ toetsen
5. Druk op OK
6. Voer de datum in dd-MM (dd=dag, MM=maand).
7. Druk op OK om te bevestigen.

4.14 Alarm instellen

1. Druk op ↵/OK om het menu te openen
2. Selecteer DATUM & TIJD met behulp van de omhoog- ▲ en omlaag ▼ -toetsen
3. Druk op OK
4. Selecteer ALARM INST. met behulp van de omhoog-▲ en omlaag-▼ toetsen
5. Druk op OK
6. Selecteer AAN om het alarm in te schakelen en druk op OK. Voer de tijd in (24u-opmaak) wanneer het alarm moet afgaan.

Of

7. Selecteer UIT om het alarm uit te schakelen en druk op OK om te bevestigen.



Wanneer het alarm afgaat, kunt u op een willekeurige toets op de handset drukken om het uit te schakelen

5 Geavanceerde functies

5.1 Telefoonboek

Met behulp van het telefoonboek kunnen 50 telefoonnummers en namen worden opgeslagen. U kunt namen invoeren die tot 12 karakters lang zijn. Nummers mogen max. 20 cijfers lang zijn.

Om een correspondent op te bellen die in het telefoonboek is opgeslagen, zie paragraaf 3.14.

Om alfanumerieke karakters in te voeren, zie paragraaf 3.15.

5.1.1 Een correspondent toevoegen aan het telefoonboek

1. Druk op ↵/OK om het menu te openen
2. Selecteer 'TELEFOONBOEK' met behulp van de omhoog- ▲ en omlaag▼-toetsen.
3. Druk op OK
4. Selecteer 'TOEVOEGEN' met behulp van de omhoog- ▲ en omlaag- ▼ toetsen.
5. Druk op OK
6. Voer de naam in
7. Druk op OK om te bevestigen.
8. Voer het telefoonnummer in.
9. Druk op OK om te bevestigen.
10. Selecteer de gewenste beltoon (1-10) met behulp van de omhoog/omlaag-toets
11. Druk op OK om te bevestigen.

5.1.2 Een naam of nummer wijzigen

Een nummer in het telefoonboek wijzigen:

1. Druk op ↵/OK om het menu te openen
2. Selecteer 'TELEFOONBOEK' met behulp van de omhoog▲ - en omlaag▼-toetsen.
3. Druk op OK
4. Selecteer 'BEWERKEN' met behulp van de omhoog- ▲ en omlaag- ▼ toetsen.
5. Druk op OK
6. Doorloop de namenlijst met behulp van de omhoog-▲ en omlaag▼-toetsen. De lijst wordt weergegeven in alfabetische volgorde.
7. Druk op OK als u de naam heeft gevonden die u wilt wijzigen.
8. Gebruik de 'C/ⓧ'-toets om terug te gaan en de nieuwe naam in te voeren.
9. Druk op OK om te bevestigen.
10. Voer het nieuwe telefoonnummer in.
11. Druk op OK om te bevestigen.



Waarschuwing! Als u het telefoonboek voor het eerst opent met de -toets en een telefoonnummer wijzigt met de C/ⓧ-toets, zal de wijziging enkel voor deze oproep gelden, maar niet in het telefoonboek worden opgeslagen!

5.1.3 Een correspondent wissen

Correspondenten wissen:

1. Druk op ↵/OK om het menu te openen
2. Selecteer 'TELEFOONBOEK' met behulp van de omhoog-▲ en omlaag-▼ toetsen.
3. Druk op OK
4. Selecteer 'WISSEN' met behulp van de omhoog-▲ en omlaag-▼ toetsen.
5. Druk op OK
6. Doorloop de namenlijst met behulp van de omhoog-▲ en omlaag-▼-toetsen. De lijst wordt weergegeven in alfabetische volgorde.
7. Druk op OK als u de naam heeft gevonden die u wilt wissen.
8. 'BEVESTIGEN' verschijnt op de display. Druk op OK om te bevestigen of op C/⊗ om het wissen te stoppen.

5.2 Een handset zoeken vanop het basisstation

Als de Paging-toets » op het basisstation wordt ingedrukt, beginnen alle handsets te rinkelen. Dankzij het belsignaal kunt u de verloren handset lokaliseren. U stopt het belsignaal door op een van de toetsen van de handset te drukken.

6 Meerdere handsets gebruiken

6.1 Een bijkomende handset registreren



U hoeft enkel een 2e handset aan te melden indien uw 2e handset niet meer gekoppeld is met het basisstation of wanneer u een nieuw basisstation heeft gekocht!!!

U kunt nieuwe handsets toevoegen aan het basisstation op voorwaarde dat deze handsets met het DECT-GAP protocol werken.

Het basisstation kan maximaal met 5 handsets werken. Als u reeds 5 handsets heeft en u er meer wilt toevoegen of een toestel wilt vervangen, moet u eerst een handset wissen en het nieuwe vervolgens toevoegen.

Om een handset te kunnen aanmelden, moet het basisstation eerst in de speciale registratiemodus worden gezet:

1. Houd de Paging-toets » van het basisstation 6 seconden lang ingedrukt
2. Het basisstation geeft dan een piepton. Het basisstation is nu klaar om een nieuwe handset te registreren. Na het indrukken van de knop heeft u 90 seconden tijd om een nieuwe handset aan te melden.

Eerst zet u het basisstation in de registratiemodus, daarna start u de procedure op de nieuwe handset:

6.1.1 Uw extra handset is een Butler Outdoor 2000

3. Druk op ↵/OK om het menu te openen
4. Selecteer 'AANMELDEN' met behulp van de omhoog- ▲ en omlaag- ▼ toetsen.
5. Druk op OK
6. Selecteer BS AANMELDEN met behulp van de omhoog-▲ en omlaag▼-toetsen
7. Voer het nummer van een basisstation in (1 tot 4). Nummers die knipperen, zijn reeds in gebruik.
8. Voer de PIN-code van het basisstation in (standaard =0000).
9. Druk op OK. De handset zoekt nu naar het DECT-basisstation.
10. Als de handset het basisstation heeft gelokaliseerd, wordt het identificatienummer van het basisstation getoond. De aanmelding op het basisstation bevestigt u met een druk op OK. Stoppen is mogelijk met een druk op de toets. .
11. Als de handset het basisstation niet lokaliseert, keert die na enkele seconden automatisch terug naar de standby-modus.
12. Probeer het nogmaals door het nummer van het basisstation te wijzigen en te controleren of er zich in de omgeving geen interferentiebronnen bevinden. Ga dichterbij het basisstation staan.

6.1.2 Uw handset is een ander model

Nadat u de registratieprocedure heeft gestart op het basisstation, registreert u de handset (zie de handleiding van de handset). De handset moet GAP-compatibel zijn.

Het pictogram  en de tekst 'NT AANGEMELD' knipperen op het scherm als de handset niet op het basisstation is aangemeld.

Als een handset op een basisstation wordt geregistreerd, kent het basisstation de handset een nummer toe. Dit nummer verschijnt op de handset na de naam en moet worden gebruikt voor interne oproepen.



Het DECT GAP profiel garandeert alleen dat de basis belfuncties correct werken tussen verschillende merken/types. Het is mogelijk dat bepaalde diensten (zoals CLIP) niet correct werken.

6.2 Een handset verwijderen

U kunt een handset verwijderen van een basisstation om een andere handset te registreren.

1. Druk op ↵/OK om het menu te openen
2. Selecteer INSTELLINGEN met behulp van de omhoog-▲ en omlaag-▼ toetsen
3. Druk op OK
4. Selecteer 'HS VERWIJDER' met behulp van de omhoog-▲ en omlaag▼-toetsen.
5. Druk op OK
6. Voer de viercijferige PIN-code van het basisstation in.
7. Druk op OK
8. Selecteer de handset die moet worden verwijderd
9. Druk op OK om te bevestigen.

6.3 Een handset installeren op een ander basisstation

Wanneer u een Butler Outdoor 2000 wilt gebruiken met het basisstation van een ander model, moet het basisstation GAP-compatibel zijn.

1. Zie de gebruikershandleiding van het basisstation voor het activeren van de registratiemodus.
2. Voer de stappen 3 tot 10 uit die in de paragraaf 6.1 worden beschreven.

6.4 Een basisstation selecteren

De handsets kunnen bij maximaal vier basisstations geregistreerd zijn.

Een basisstation selecteren:

1. Druk op \rightarrow /OK om het menu te openen
2. Selecteer 'AANMELDEN' met behulp van de omhoog- \blacktriangle en omlaag- \blacktriangledown toetsen.
3. Druk op OK
4. Selecteer BASIS SELECT met behulp van de omhoog- \blacktriangle en omlaag \blacktriangledown -toetsen
5. Druk op OK
6. Selecteer een basisstation of kies AUTO met behulp van de omhoog- \blacktriangle en omlaag \blacktriangledown -toetsen
7. Druk op OK

Wanneer u het basisstation selecteert, knippert het basisnummer van het geselecteerde basisstation. Als u 'Auto' selecteert, zal de handset automatisch naar een ander basisstation zoeken als u buiten het zendbereik bent!

7 SMS

Met uw Butler telefoon kunt u SMS-jes verzenden en ontvangen. In dit hoofdstuk leert u hoe u de SMS-functie gebruikt. U kunt in het totaal 15 verzonden en ontvangen SMS-berichten opslaan, van elk max. 160 tekens.



Vóór u SMS-tekstberichten kunt verzenden en ontvangen, moet u het telefoonnummer van de SMS-Centrale van uw netwerk instellen voor uitgaande en binnenkomend berichten (Zie 7.5.3).

7.1 Een SMS schrijven

Nieuwe berichten voert u in op dezelfde manier als een naam in het telefoonboek toevoegen. (Zie 3.15)

Om een spatie toe te voegen, drukt u op '0' en om hoofdletters te veranderen in kleine letters, drukt u op '#'.

7.2 Een SMS verzenden

- Druk op \rightarrow om het menu te openen \rightarrow /OK
- Selecteer 'SMS' met behulp van de omhoog- \blacktriangle en omlaag \blacktriangledown -toetsen en druk op OK.
- Selecteer 'Nieuwe' met behulp van de omhoog- \blacktriangle en omlaag \blacktriangledown -toetsen en druk op OK.
- Begin het bericht te schrijven en druk op OK
- Voer het telefoonnummer in.



In plaats van een nummer in te voeren met het numerieke klavier, kunt u ook een nummer selecteren uit het telefoonboek door op de telefoonboek-toets .

- te drukken. Druk op ▲ of ▼ tot de gewenste naam verschijnt.
- Druk twee keer op OK om het SMS-bericht te verzenden.

- Druk op OK om het bericht te versturen.
De SMS zal automatisch worden verzonden.

7.3 De lijst met ontvangen berichten (Postvak In) lezen en raadplegen

Op de display van uw Butler verschijnt het aantal nieuwe berichten dat u heeft ontvangen.  verschijnt op de display. De LED op het basisstation knippert.

Een pieptoon maakt u erop attent dat u een nieuw bericht heeft ontvangen (kan worden in- of uitgeschakeld (AAN of UIT): Zie 7.5.1).

Als het aantal nieuwe berichten op de display verschijnt.

- Druk op OK. Het telefoonnummer van het meeste recente bericht staat bovenaan in de lijst.

Als het aantal nieuwe berichten niet op de display verschijnt.

- Druk op /OK om het menu te openen
- Selecteer '**SMS**' met behulp van de omhoog- ▲ en omlaag ▼ -toetsen en druk op OK.
- Selecteer '**Postvak IN**' met behulp van de omhoog- ▲ en omlaag ▼ -toetsen en druk op OK. Het telefoonnummer van het meeste recente bericht staat bovenaan in de lijst.

Eens u Postvak IN heeft geopend:

- Druk op ▲ of ▼ om door alle berichten te scrollen. Berichten met '*' vóór het telefoonnummer zijn ongelezen berichten.
- Om het bericht te lezen drukt u op OK.
- Druk op ▲ of ▼ om door het hele bericht te scrollen.
- Druk op OK wanneer het hele bericht gelezen is.
- Druk op ▲ of ▼ om één van de volgende opties te selecteren:
 - **Beantwoorden** U kunt het bericht bewerken met behulp van de alfanumerieke toetsen en het verzenden.
 - **Doorsturen** Stuur het opgeslagen bericht door naar een andere gebruiker. Volg dezelfde instructies als voor het verzenden van een SMS-bericht (Zie 7.2).
 - **Wissen?** : Wis het bericht. Druk nogmaals op OK om te bevestigen.
- Druk op  om terug te keren naar het menu '**Postvak In**'.

7.4 Meerdere gebruikers

Met uw Butler telefoon kunt u tot 5 handsets aanmelden op één basisstation. Elke handset heeft zijn eigen nummer (1-5) dat ook het terminalnummer waar u persoonlijke berichten kunt naar zenden. Alle handsets hebben standaard ook terminalnummer '0'. Om persoonlijke SMS-en te ontvangen, moet u uw correspondenten het terminalnummer van de gebruikersaccount geven dat ze moeten toevoegen aan uw standaard telefoonnummer (zie

hieronder). Bijvoorbeeld, wanneer u een 2e handset (Handset 2) heeft, zal die handset terminalnummer = 2 hebben.

Als geen terminalnummer wordt toegevoegd aan uw telefoonnummer of als '0' wordt toegevoegd, zullen alle handsets deze berichten ontvangen.

U kunt het terminalnummer veranderen in een ander nummer, maar u kunt enkel kiezen uit 6-9 (Zie 7.5.6).

7.4.1 Persoonlijke SMS-berichten ontvangen



Uw correspondenten zullen uw terminalnummer moeten toevoegen aan uw telefoonnummer wanneer ze u persoonlijke SMS-en willen sturen.

V.b. Als uw persoonlijke terminalnummer "1" is en uw telefoonnummer is 123456789, dan moeten uw correspondenten hun SMS-berichten sturen naar: 1234567891! Dit is het nummer dat u moet onthouden en aan uw correspondenten moet geven.

7.4.2 Persoonlijke SMS-en lezen

Als er een nieuw bericht binnenkomt, hoort u een pieptoon op de Butler. Op het scherm verschijnen  en het aantal nieuwe berichten.

- Druk op OK.

In de SMS-lijst worden privé-berichten gemarkeerd met een sleuteltje  bovenaan op het scherm.











Of

- Druk op om het menu te openen /OK
- Selecteer '**SMS**' met behulp van de omhoog-  en omlaag -toetsen en druk op OK.
- Selecteer '**Persoonl SMS**' met behulp van de omhoog-  en omlaag -toetsen en druk op OK. Het telefoonnummer van het meeste recente bericht staat bovenaan in de lijst.

7.5 SMS-instellingen

7.5.1 SMS-signaal instellen AAN/UIT

Uw handset kan een melodie afspelen om een nieuw tekstbericht aan te kondigen.

- Druk op om het menu te openen /OK
- Selecteer '**SMS**' met behulp van de omhoog-  en omlaag -toetsen en druk op OK.
- Selecteer '**SMS Instell.**' met behulp van de omhoog-  en omlaag -toetsen en druk op OK.
- Druk op  of  tot '**SMS Toon**' verschijnt en druk op OK.
- Druk op  of  om '**AAN**' of '**Uit**' te selecteren voor de gewenste melodie en druk op OK om te bevestigen en terug te keren naar het vorige menu
- Druk op  of  om '**Aan**' of '**Uit**' te selecteren en druk op OK

7.5.2 Nummers SMS-Centrale

Om SMS-tekstberichten te verzenden en ontvangen heeft u het telefoonnummer van de SMS-Centrale van uw netwerk nodig. Die nummers zijn voorgeprogrammeerd in de Butler. U vindt die nummers in het addendum, per land en per operator. Als u per ongeluk de nummers van de SMS-centrale voor het VERZENDEN of ONTVANGEN van SMS-en wist, moet u die opnieuw invoeren, anders zal uw SMS-dienst niet werken.

De Butler kan 2 service centre nummers voor het VERZENDEN van SMS-en en 2 service centre nummers voor het ONTVANGEN van SMS-en opslaan.

7.5.3 De service centre nummers voor het ontvangen van SMS-en instellen

- Druk op om het menu te openen →/OK
- Selecteer '**SMS**' met behulp van de omhoog- ▲ en omlaag▼-toetsen en druk op OK.
- Selecteer '**SMS Instell.**' met behulp van de omhoog- ▲ en omlaag▼-toetsen en druk op OK.
- Druk op ▲ of ▼ tot '**Centra Verz.**' verschijnt en druk op OK.
- Selecteer '**Verzend 1**' of '**Verzend 2**' en druk op OK
- Voer het telefoonnummer in van de SMS-server

7.5.4 De service centre nummers voor het verzenden van SMS-en instellen

- Druk op om het menu te openen →/OK
- Selecteer '**SMS**' met behulp van de omhoog- ▲ en omlaag▼-toetsen en druk op OK.
- Selecteer '**SMS Instell.**' met behulp van de omhoog- ▲ en omlaag▼-toetsen en druk op OK.
- Druk op ▲ of ▼ tot '**Centra Ontv.**' verschijnt en druk op OK
- Selecteer '**Ontvangs 1**' of '**Ontvangs 2**' en druk op OK
- Voer het telefoonnummer in van de SMS-server

7.5.5 Selecteer het SMS-centrum om SMS-en te verzenden

Aangezien u 2 SMS-verzendcentra kunt instellen, moet u één van beide selecteren vooraleer u berichten verzendt:

- Druk op om het menu te openen →/OK
- Selecteer '**SMS**' met behulp van de omhoog- ▲ en omlaag▼-toetsen en druk op OK.
- Selecteer '**SMS Instell.**' met behulp van de omhoog- ▲ en omlaag▼-toetsen en druk op OK.
- Druk op ▲ of ▼ tot '**Verz. Service**' verschijnt en druk op OK
- Selecteer '**Verzend 1**' of '**Verzend 2**' en druk op OK

7.5.6 Het terminalnummer instellen

Elke handset heeft een terminalnummer '0' en een terminalnummer dat hetzelfde is als het handsetnummer (1-5). U kunt het terminalnummer veranderen in een ander nummer (6-9) indien nodig:

- Selecteer '**SMS**' met behulp van de omhoog- ▲ en omlaag▼-toetsen en druk op OK.
- Selecteer '**SMS Instell.**' met behulp van de omhoog- ▲ en omlaag▼-toetsen en druk op OK.
- Druk op ▲ of ▼ tot '**Terminal Nr.**' verschijnt en druk op OK
- Wis het oude terminalnummer en voer het nieuwe in (0, 6-9).
- Druk op OK om te bevestigen

7.6 Geheugen vol

Als het geheugen vol is, verschijnt op het scherm "Geheugen vol". U kunt geen SMS-jes meer verzenden of ontvangen. Om verder SMS-jes te kunnen ontvangen, kunt u een paar of alle berichten wissen. Alle berichten die zijn opgeslagen in "Postvak In" en "Persoonl. SMS" wissen

SMS" wissen

- Druk op om het menu te openen →/OK
- Selecteer 'SMS' met behulp van de omhoog- ▲ en omlaag ▼-toetsen en druk op OK.
- Selecteer 'SMS Instell.' met behulp van de omhoog- ▲ en omlaag ▼-toetsen en druk op OK.
- Selecteer 'Allen wissen' en druk op OK
- Selecteer 'Postvak IN' of 'Persoonl. SMS' en druk op OK. 'Bevestigen ?' verschijnt op de display.
- Druk op OK om te bevestigen of om terug te keren

8 Probleemoplossing

Symptoom	Mogelijke oorzaak	Oplossing
Geen display	Batterijen niet opgeladen	Controleer de positie van de batterijen
		Herlaad de batterijen
	Handset uitgeschakeld (UIT)	Schakel de handset in (AAN)
Geen kiestoon	Telefoonkabel verkeerd aangesloten	Controleer de aansluiting van de telefoonkabel
	De lijn wordt gebruikt door een andere handset	Wacht tot de andere handset het gesprek beëindigt
Het pictogram knippert	Handset buiten bereik	Breng de handset dichterbij het basisstation
	Het basisstation krijgt geen stroom.	Controleer de netaansluiting van het basisstation
	De handset is niet aangemeld op het basisstation	Meld de handset aan op het basisstation
Het basisstation of de handset geeft geen belsignaal	Er is geen belsignaal of de beltoon is nauwelijks hoorbaar	Pas het belvolume aan
Er is kiestoon, maar men kan geen nummer vormen	Verkeerd kiessysteem	Kiessysteem aanpassen (puls/toon).
In PABX kunnen geen oproepen worden doorgeschakeld	De doorschakeltijd is te kort	Schakel het toestel om naar de Lange Flashtijd.
De telefoon reageert niet op toetsindrukken	Manipulatiefout	Verwijder de batterijen en plaats ze weer in het toestel

9 Technische specificaties

Standaard: Telecommunications)	DECT (Digital Enhanced Cordless GAP (Generic Access Profile)
Frequentieband:	1880 MHz tot 1900 MHz
Aantal kanalen:	120 duplexkanalen
Modulatie:	GFSK
Spraakcodering:	32 kbit/s
Zendvermogen:	10 mW (gemiddeld vermogen per kanaal)
Bereik:	max 950 m in openlucht /150m max. binnenshuis
Voeding basisstation:	230 V / 50 Hz voor het basisstation
Batterijen Handset:	2 oplaadbare batterijen AAA, NiMH 550mAh
Autonomie handset:	100 uur in stand-by
Gesprekstijd:	10 uur
Laadduur:	6-8 uur
Normale gebruiksomstandigheden:	+5 °C tot +45 °C
Kiesmodus:	Puls / Toon
Doorschakeltijd	100 of 250 ms
Bestand tegen waterspatten & bestand tegen stof:	IP54

10 Garantie

10.1 Garantieperiode

Op de Topcom-toestellen wordt een garantie van 24 maanden verleend. De garantieperiode begint op de dag waarop het nieuwe toestel wordt gekocht. De garantie op batterijen is beperkt tot 6 maanden na aankoop. Kleine onderdelen of defecten die een verwaarloosbaar effect hebben op de werking of waarde van het toestel zijn niet gedekt door de garantie. De garantie moet worden bewezen door voorlegging van het aankoopbewijs waarop de datum van aankoop en het toesteltype staan.

10.2 Afwikkeling van garantieclaims

Een defect toestel moet, samen met een geldig aankoopbewijs, worden teruggestuurd naar een Topcom-hersteldienst. Als het toestel tijdens de garantieperiode een defect vertoont, zal Topcom of diens officieel erkende hersteldienst eventuele defecten te wijten aan materiaal- of productiefouten gratis herstellen. Topcom zal naar keuze haar garantieverplichtingen vervullen door defecte toestellen of onderdelen van defecte toestellen ofwel te herstellen ofwel te vervangen. In het geval dat het toestel wordt vervangen, kan de kleur en het model verschillend zijn van het oorspronkelijk gekochte toestel.

De oorspronkelijke aankoopdatum is bepalend voor het begin van de garantieperiode. De garantieperiode wordt niet verlengd als het toestel wordt vervangen of hersteld door Topcom of diens officieel erkende hersteldienst.

10.3 Garantiebeperkingen

Schade of defecten te wijten aan onoordeelkundig gebruik of bediening en schade te wijten aan het gebruik van niet-originele onderdelen of accessoires die niet zijn aanbevolen door Topcom, worden niet gedekt door de garantie. Topcom draadloze telefoons mogen enkel met oplaadbare batterijen worden gebruikt. Schade te wijten aan het gebruik van niet-oplaadbare batterijen is niet gedekt door de garantie.

De garantie dekt geen schade te wijten aan externe factoren, zoals bliksem, water en brand, noch enige transportschade. Er kan geen garantie worden ingeroepen als het serienummer op het toestel is gewijzigd, verwijderd of onleesbaar gemaakt.

Garantieclaims zijn ongeldig indien het toestel hersteld, gewijzigd of aangepast werd door de koper of door niet-gekwalificeerde, niet-officieel erkende Topcom-hersteldienst.