

# SecurPhone IP



## NOTICE D'UTILISATION USER MANUAL

**Ref: 22022017**

Cet appareil conçu et développé en France est destiné à être connecté sur un serveur VoIP ou ToIP.

*This product is designed and manufactured in France. It can be connected to VoIP and ToIP servers.*



Ces appareils sont équipés d'un combiné compatible avec la plupart des appareillages pour les malentendants HAC.

*The handset of this product is Hearing Aid Compatible.*

### **Henri Depaepe SAS**

75-77 rue du Pré Brochet

95110 SANNOIS - France

Tel : +33 (0)1 30 25 81 60

Fax: +33 (0)1 39 98 61 24

Site Web: [www.depaepe.com](http://www.depaepe.com)

# Sommaire

<b>1. PRESENTATION GENERALE .....</b>	<b>4</b>
<b>2. INSTALLATION .....</b>	<b>6</b>
2.1. RACCORDEMENT ET INSTALLATION .....	6
2.2. PLANS DE PERÇAGE .....	7
PLAN DE PERÇAGE MURAL.....	8
PLAN DE DECOUPE POUR LE MONTAGE ENCASTRE .....	9
2.3. PASSAGE DES CABLES ET RACCORDEMENT .....	10
<b>3. UTILISATION.....</b>	<b>10</b>
3.1. PASSER UN APPEL .....	10
3.2. REpondre a un appel.....	11
3.3. ECOUTE AMPLIFIEE .....	11
3.4. METTRE UN APPEL EN ATTENTE.....	11
3.5. TRANSFERT D'APPEL .....	11
<b>4. PROGRAMMATION GENERALE DU POSTE .....</b>	<b>12</b>
4.1. CLAVIER INTERNE POUR MODELES SANS CLAVIER.....	12
4.2. NAVIGATION DANS LE MENU VOCAL DU TELEPHONE .....	12
4.3. PARAMETRES PAR DEFAUT 'USINE' .....	12
4.4. CONFIGURATION DU TELEPHONE VIA L'INTERFACE WEB.....	13
4.5. CONFIGURATION DEPUIS LE TELEPHONE IP.....	14
4.6. VERIFIER L'ETAT ET CONSULTER DES PARAMETRES IP .....	15
4.7. ENREGISTREMENT DES MEMOIRES (BOUTONS ET APPEL D'URGENCE).....	16
4.8. CONFIGURATION DE L'ECLAIRAGE .....	16
4.9. REGLAGE DU NIVEAU SONNERIE.....	17
4.10. CONFIGURATION ET REGLAGE VOLUME DE L'ECOUTE AMPLIFIEE .....	17
4.11. REMISE A ZERO (RESET) DU TELEPHONE IP .....	18
<b>5. FONCTIONS PARTICULIERES.....</b>	<b>19</b>
5.1. RELAIS DE DETECTION SONNERIE ET DECROCHAGE DU COMBINE .....	19
5.2. BANDEAU LUMINEUX.....	19
<b>GABARIT D'ETIQUETTE .....</b>	<b>20</b>
<b>CARACTÉRISTIQUES .....</b>	<b>21</b>
<b>DECLARATION DE CONFORMITE.....</b>	<b>22</b>
<b>GARANTIE ET S.A.V. ....</b>	<b>23</b>

# Summary

---

<b>1. DESCRIPTION</b> .....	<b>24</b>
<b>2. INSTALLATION</b> .....	<b>26</b>
2.1. LINE CONNECTION AND INSTALLATION .....	26
2.2. DRILLING PLANS .....	27
WALL DRILLING PLAN .....	28
FLUSH MOUNT LAYOUT .....	29
2.3. CABLE ROUTING AND CONNECTION .....	30
<b>3. HOW TO USE IT</b> .....	<b>30</b>
3.1. CALLING .....	30
3.2. ANSWERING A CALL.....	31
3.3. AMPLIFIED SPEAKER .....	31
3.4. HOLD A CALL.....	31
3.5. CALL TRANSFER .....	31
<b>4. GENERAL PROGRAMMING</b> .....	<b>32</b>
4.1. INTERNAL KEYPAD FOR MODELS WITHOUT FRONT PANEL KEYPAD.....	32
4.2. VOICE MENU OF THE PHONE.....	32
4.3. STANDARD FACTORY SETTINGS .....	32
4.4. PHONE SETTINGS VIA WEB INTERFACE.....	33
4.5. SETTINGS VIA THE SECURPHONE IP .....	34
4.6. CHECKING IP SETTINGS.....	35
4.7. MEMORY STORING (BUTTON AND EMERGENCY CALL) .....	36
4.8. LIGHTNING SETTING.....	36
4.9. RINGER VOLUME SETTING .....	37
4.10. AMPLIFIED SPEAKER SETTING AND VOLUME ADJUSTMENT .....	37
4.11. RESTORE TO STANDARD FACTORY SETTINGS.....	38
<b>5. SPECIAL FEATURES</b> .....	<b>39</b>
5.1. RINGING AND OFF-HOOK HANDSET RELAY DETECTION .....	39
5.2. LEDS PANEL.....	39
<b>TEMPLATES FOR FRONT PLATE CUSTOMIZATION</b> .....	<b>40</b>
<b>SPECIFICATIONS</b> .....	<b>41</b>
<b>DECLARATION OF CONFORMITY</b> .....	<b>42</b>
<b>WARRANTY AND AFTER SALES SERVICE</b> .....	<b>43</b>

# 1. Présentation générale

---

Les postes muraux fixes SecurPhone IP sont des téléphones IP compatibles avec tous les serveurs VoIP et ToIP.

Ils sont conformes aux indices de protection IP65 (étanchéité) et IK9 (mécanique), et destinés à être installés :

- en encastré ou en saillie,
- à l'intérieur d'un bâtiment comme à l'extérieur, à des emplacements où la notion de sécurité est importante (locaux non surveillés, lieux ouverts au public, risque de vandalisme, intempéries).

Différentes options de configuration permettent d'intégrer les postes SecurPhone IP sur la plupart des installations privées.

Le téléphone SecurPhone IP:

- peut commander par un **contact sec** une alarme, un éclairage, une télésurveillance, déclenché sur décroché du combiné ou lors d'un appel en cours,
- possède la fonction écoute amplifiée, que l'on peut activer/désactiver lors d'une communication au moyen d'un bouton dédié en façade,
- possède également une fonction BOOST qui permet d'amplifier la sonnerie. Elle ne nécessite pas d'être alimentée par une source extérieure supplémentaire.

Dans tous les cas, l'appareil est alimenté via une alimentation externe (fournie) ou grâce à la technologie PoE (Power over Ethernet).

**Ces deux sources ne doivent pas être connectées en même temps sur le SecurPhone IP. Votre administrateur réseau pourra vous indiquer la solution la plus appropriée.**

Ses principales fonctions :

## 1. Appel

Modèle sans clavier/urgence, appel au décroché du combiné d'un n°pré-programmé

Modèles sans clavier, 2 ou 4 boutons d'appel programmables

Modèle à clavier, numérotation au clavier

Modèle à clavier et 4 boutons d'appel programmables

## 2. Contact relais

Deux relais de détection sur la sonnerie et le décroché du combiné.

Les deux contacts permettent notamment l'ajout d'une sonnerie ou d'une caméra déportée à l'extérieur du produit.

## 3. Un serveur vocal

Permet d'accéder aux différents réglages IP du poste.

## 4. Eclairage

Permet l'éclairage (fixe et/ou clignotant) du clavier, des boutons et du bandeau lumineux, en permanence, sur appel entrant (sonnerie) ou au décroché du combiné.



## 2. Installation

### 2.1. Raccordement et installation

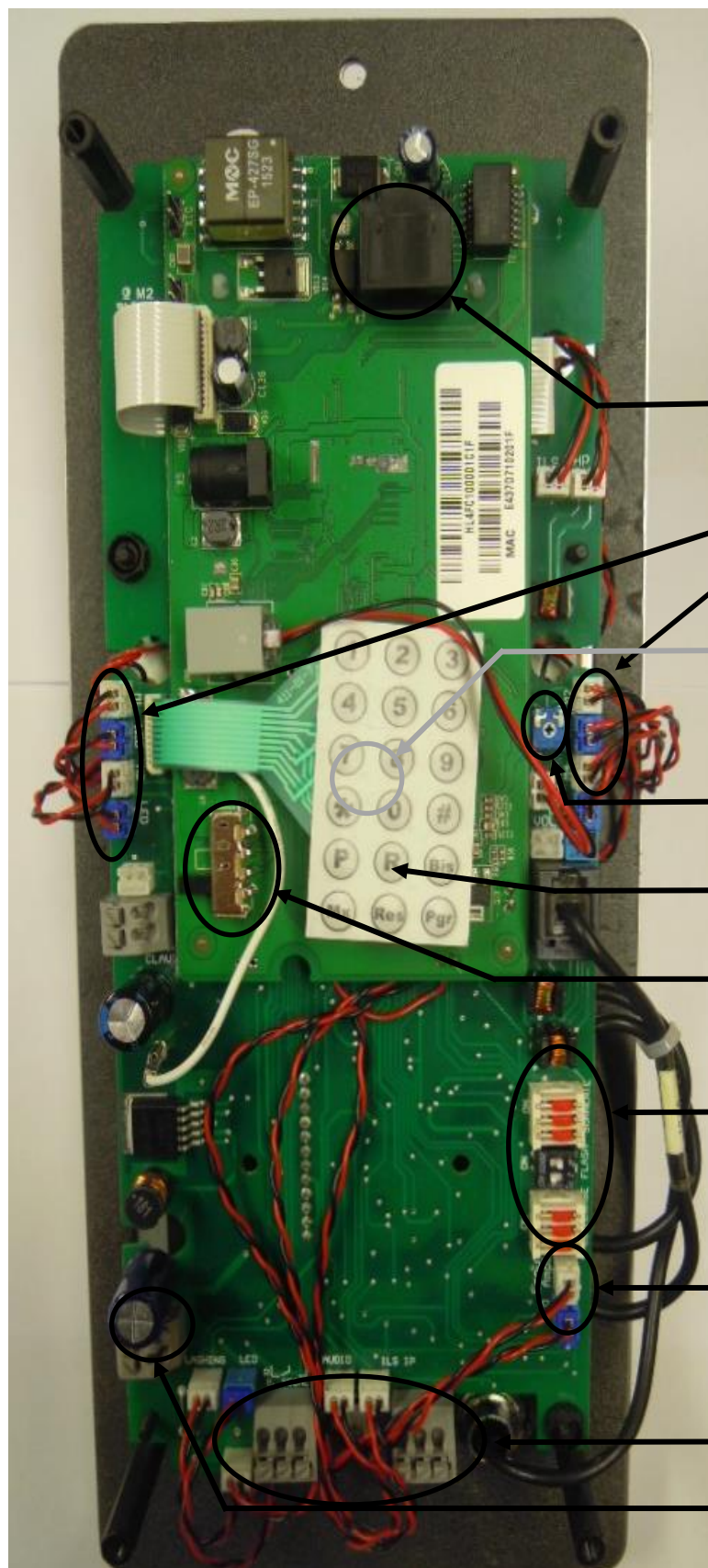

L'installation, le raccordement et la configuration doivent être effectués par du personnel qualifié (installateur, électricien, ...). Toutes les opérations nécessitant une ouverture de l'appareil doivent s'effectuer en prenant toutes les précautions nécessaires pour éviter les chocs électriques.



- **RJ45 Ethernet**

- **Boutons mémoires**

- **Bouton Raz**, situé sur la carte (sous le clavier sur la photo)

- **Potentiomètre de réglage**

- **Clavier interne**

- **Sonnerie 3 points**

- **Deep miniature**

- **Ecoute amplifiée**

- **Contact secs**

- **Alimentation 24V**

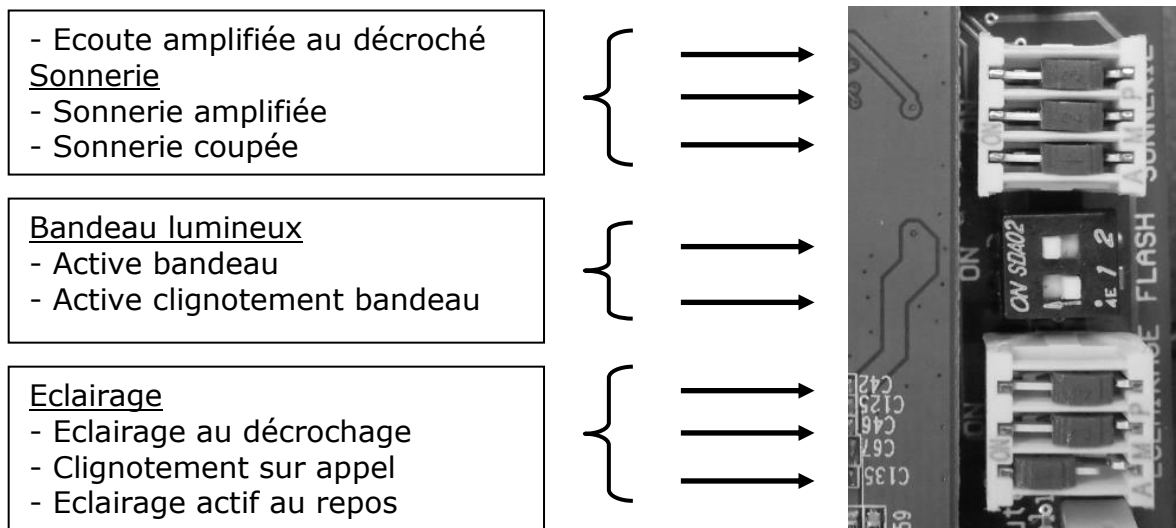

Les fonctions de sonnerie « boostée » ainsi que l'éclairage ne nécessitent pas d'alimentation supplémentaire.

Une embase RJ45 prévoit le raccordement du SecurPhone IP au réseau Ethernet, avec la possibilité d'une alimentation PoE (Power Over Ethernet) par le biais du câble Ethernet.

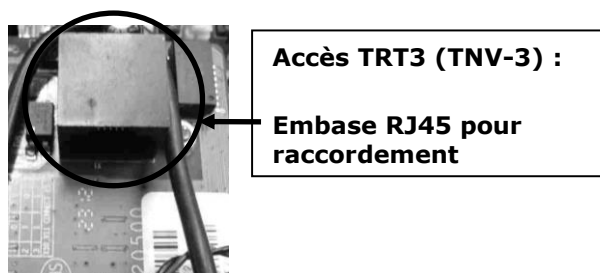

Si le poste n'est pas alimenté en PoE, il faut prévoir de le connecter sur l'alimentation externe (fournie) dont les caractéristiques et le raccordement sont indiqués ci-dessous.

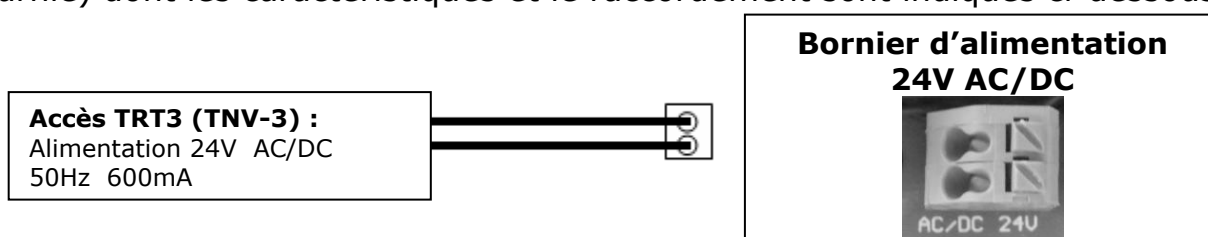

Ce terminal est conçu pour être raccordé sur un réseau téléphonique (Classé TRT3 au sens de la norme EN 60950 amendements 1 à 11).

## 2.2. Plans de perçage

Voir pages suivantes.

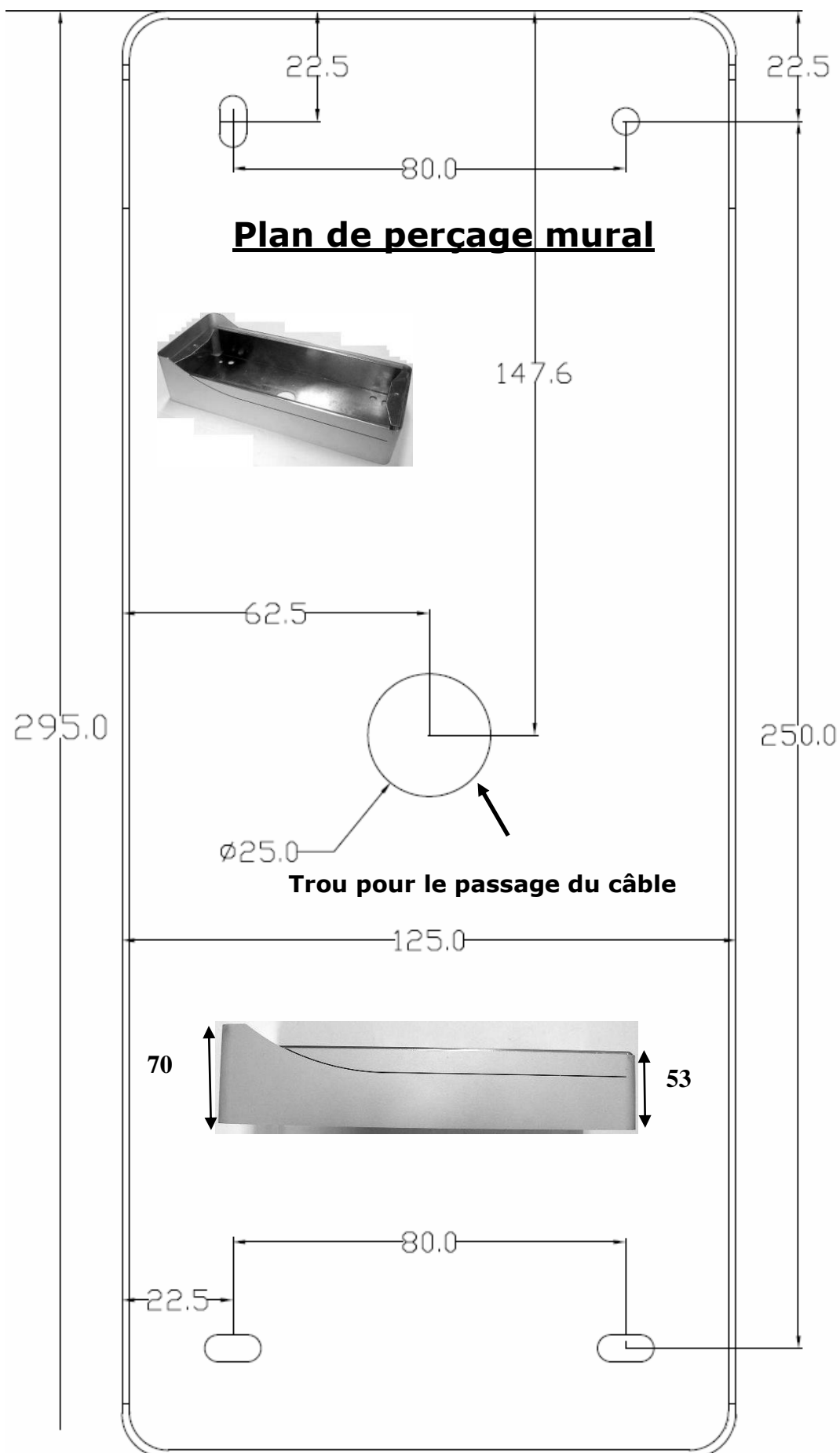



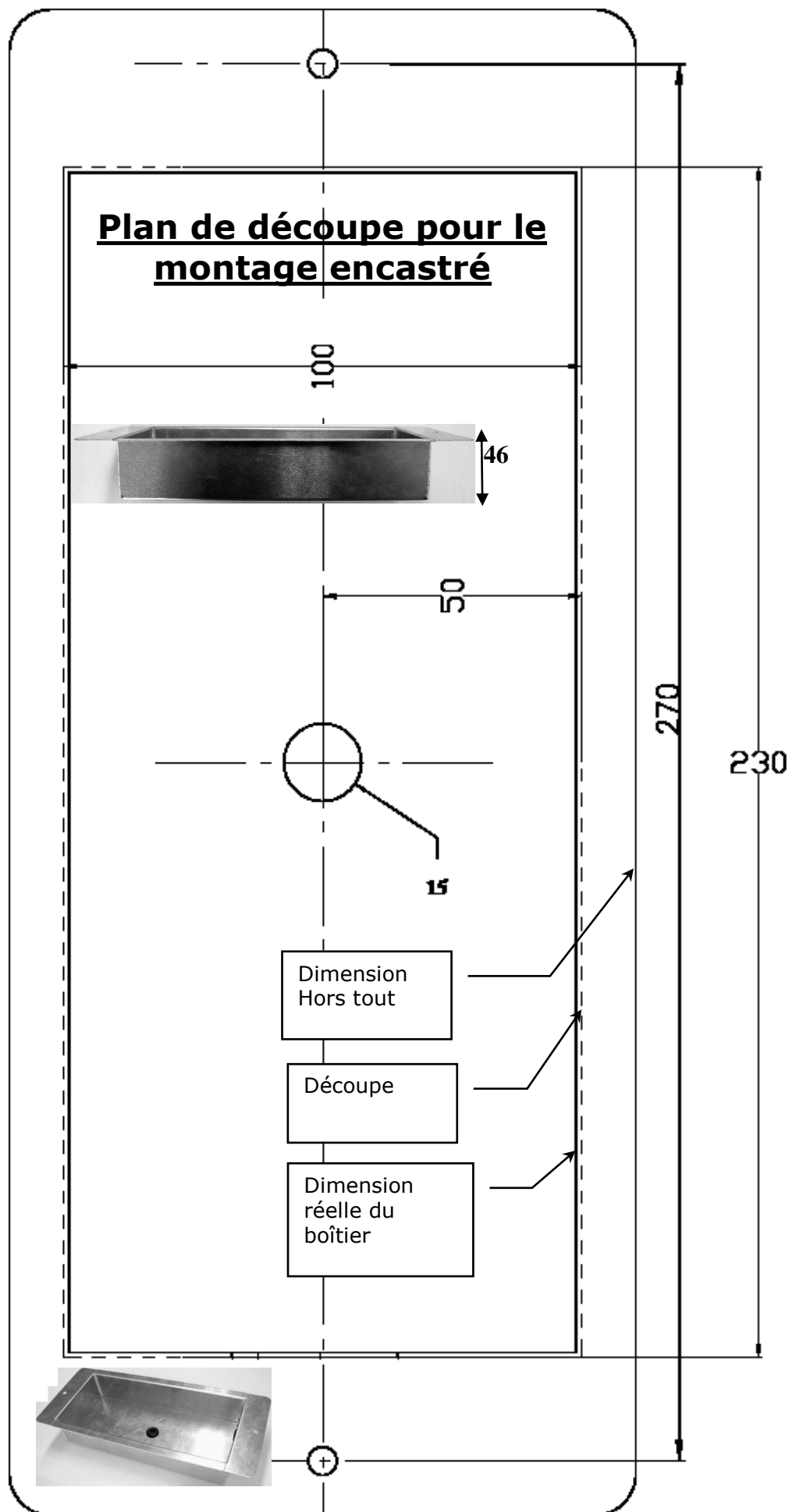

## 2.3. Passage des câbles et raccordement



Afin d'obtenir la meilleure étanchéité souhaitée : percer les passes câbles avec une dimension inférieure à celle du câble, orienter la sortie du câble vers le bas afin de ne pas favoriser le stockage et l'écoulement d'eau à l'intérieur du produit.

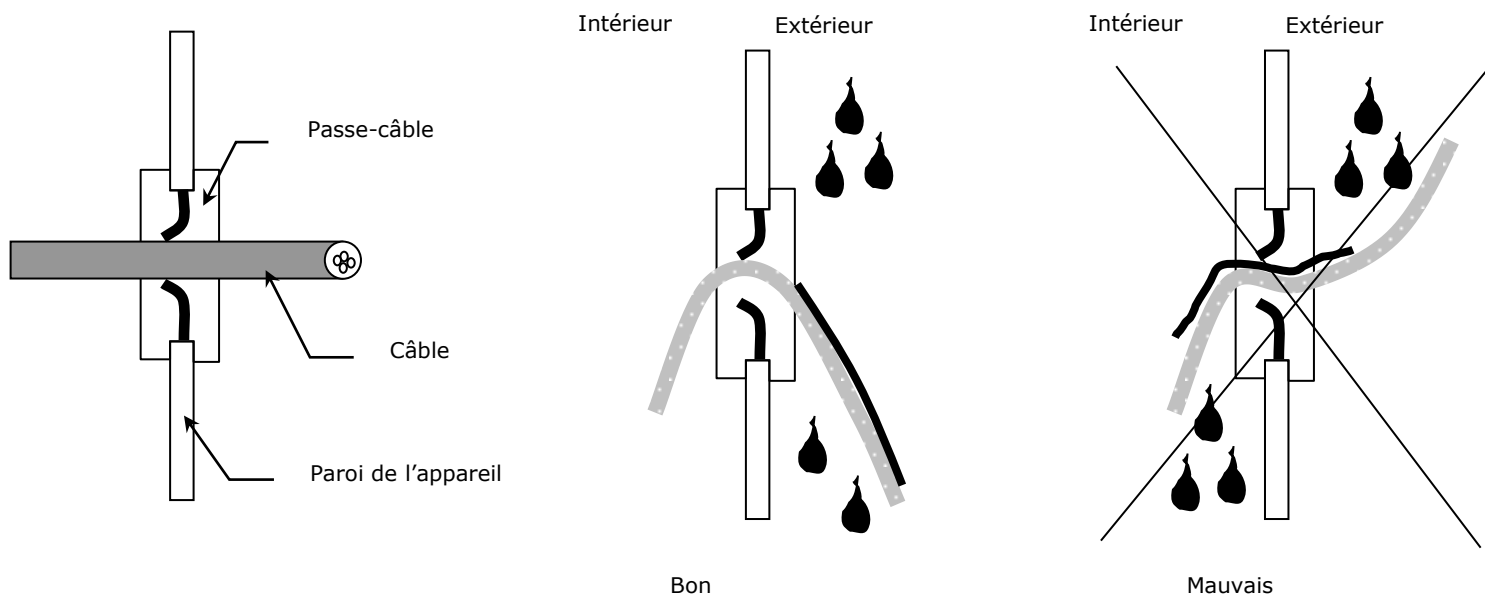

Les boîtiers ont été percés à plusieurs endroits afin de permettre une ventilation naturelle. Veiller à ne pas obturer ces trous de ventilation.

## 3. Utilisation

### 3.1. Passer un appel

Décrochez le combiné pour prendre la ligne :

- 1) Si votre **SecurPhone IP** est un modèle avec clavier, composez le numéro. La numérotation se lancera après appui sur #, ou sans appui de touche dans un délai de 4 sec par défaut (paramètres modifiables).
- 2) Si votre **SecurPhone IP** est un modèle avec boutons mémoires, appuyez sur le bouton d'appel souhaité, le téléphone composera le numéro pré-enregistré (pour cela configurez au préalable le poste, cf. §4.7 Enregistrement des mémoires p 16).

3) Pour le poste sans clavier/urgence sans aucun bouton ni clavier, le téléphone composera automatiquement dès le décroché un numéro pré-enregistré (pour cela configurez au préalable le poste, cf. §4.7 Enregistrement des mémoires p 16).

**NOTE:** L'adresse IP d'un poste peut être utilisée pour réaliser un appel 'P2P' (peer to peer) à condition d'être sur le même segment réseau. Pour cela composer \*47 suivis des trois derniers chiffres de l'adresse IP. Ex : Un poste avec l'adresse **192.168.100.204** peut être appelé en composant **\*47204**.

## 3.2. Répondre à un appel

Sur réception d'un appel :

- 1) Si vous n'êtes pas déjà en communication, décrochez le combiné.
- 2) Si vous êtes déjà en communication, appuyez sur le bouton 'R' pour mettre en attente le premier appel et répondre au nouvel appel. Vous pouvez basculer entre les deux appels en utilisant le bouton 'R'.

## 3.3. Ecoute amplifiée

En cours de communication, la mise en marche ou l'arrêt se font par appui sur la touche



**NOTE:** Il est possible d'activer l'écoute amplifiée au décroché du combiné. Cette activation/désactivation et le réglage volume ne sont pas accessibles à l'utilisateur du SecurPhone IP (cf §4.10 Configuration et réglage volume de l'écoute amplifiée p 17). Le réglage volume de l'écoute amplifiée détermine le réglage du volume de réception dans le combiné du poste.

## 3.4. Mettre un appel en attente

- 1) Appuyez sur le bouton 'R' pour mettre l'appel en attente.
- 2) S'il n'y a qu'un appel, appuyez à nouveau sur ce bouton pour reprendre l'appel. S'il y a deux appels, il ne peut y avoir qu'un appel en attente. Appuyez sur la touche 'R' pour mettre un appel en attente et reprendre l'autre appel.

## 3.5. Transfert d'appel

En cours de communication, vous pouvez transférer l'appel à une tierce personne. Il existe 2 façons de le faire : transfert à l'aveugle, transfert assisté.

Pendant un appel en cours, appuyez sur 'R'. L'appel sera mis en attente et vous entendrez une tonalité de numérotation. Composez le numéro vers lequel vous voulez transférer l'appel.

- 1) Pour un transfert à l'aveugle : appuyez une nouvelle fois sur 'R' ou raccrochez pour transférer l'appel et être déconnecté.
- 2) Pour un transfert assisté : attendez que la personne décroche, vous pouvez avoir une conversation avec celle-ci sans que le premier interlocuteur entende. Puis raccrochez ou appuyez une nouvelle fois sur 'R' pour finaliser le transfert.

## 4. Programmation générale du poste

### 4.1. Clavier interne pour modèles sans clavier

Le SecurPhone IP est équipé d'un clavier interne (voir photo p 6) permettant à tous les modèles sans clavier utilisateur de pouvoir accéder aux principaux paramètres IP du poste téléphonique.



Clavier interne pour accéder aux paramètres IP

### 4.2. Navigation dans le menu vocal du téléphone

Le SecurPhone IP dispose d'un serveur vocal qui permet d'accéder rapidement aux paramètres simples de configuration du poste.

Les messages sont diffusés par le serveur uniquement en anglais.

Pour accéder au menu, décrochez le combiné, puis numérotez **\*\*\***, vous pourrez entendre le message du menu principal 'Enter the new option'.

#### Quelques fonctions de raccourci et règles de saisie:

- '\*' pour accéder directement au paramètre/menu suivant
- '#' pour retourner au menu principal
- '9' = enter pour confirmer et passer d'une option à une autre
- toute séquence de digits à saisir a une longueur définie - 2 digits pour les options du menu, et 12 digits pour les adresses IP. Une fois tous les digits saisis, le paramètre est automatiquement enregistré.
- La saisie des adresses se fait sans les '.' (Ex : 192168000250 = 192.168.0.250). Entrez exactement 12 chiffres pour valider les adresses (Ex : 010000000001 = 10.0.0.1).
- une saisie incorrecte ne peut être effacée ou annulée. Un message d'erreur sera diffusé et vous retournerez automatiquement au menu principal.

### 4.3. Paramètres par défaut 'usine'

**Pour les réglages sur la carte :** (la remise à zéro usine ne modifie pas ces paramètres)

Fonction	Réglage par défaut
Eclairage clavier et boutons	Clignotement sur réception d'appel
Sonnerie	Volume : fort Amplifiée : off Coupure : off
Ecoute amplifiée	Au décroché du combiné : off Volume : moyen
Bandeau lumineux	Pas de bandeau et pas de clignotement sur sonnerie

**Pour les réglages accessibles par la web interface du poste :** (la remise à zéro usine affecte seulement ces paramètres)

Paramètre		Valeur par défaut
Account Basic	SIP Transport	UDP
	DNS	A Record
	SIP Registration	Yes
	Unregister on reboot	No
	Register expiration	15 min
	Outgoing call without registration	Yes
	Local SIP Port	for FXS : 5060 for FXO : 5062
Account Codec	RFC 2543 Hold	Yes
	PTime	20 ms
	G.723 encoding Rate	6,3 kbps
	iLBC mode	20 ms
Account Advanced	iLBC Payload Type	97
	Enable Call Feature	No
	Use NAT IP address	blank
	VAD	No
	Symetric RTP	No
	Subscribe for MWI	No
	Anonymous Call Rejection	No
Network Basic	Session Expiration	180 sec
	Min-SE	90 sec
Network Advanced	DHCP/Static IP	DHCP
	Reply to ICMP	Yes
Setting Preference	QoS Set - Layer x	Layer 3 : 184 Layer 2 : blank
	Web Server - HTTP Port	80
Setting Tones	Web language	English
	No key entry timeout	4 sec
Management	Select country	Custom
	Dial tone, Ringback tone, Busy tone, Call waiting tone,...	Custom
Management Auto provision	Password	Admin : admin User : 1234
	Firmware Server Path	address_ip_server_provider/fm
Management Configuration	Config Server Path	address_ip_server_provider/cfg
	Syslog Level	None

## 4.4. Configuration du téléphone via l'interface Web

L'interface Web du SecurPhone IP est par défaut en anglais. La configuration du poste étant en DHCP, l'adresse IP du poste est systématiquement renouvelée. Pour découvrir l'adresse IP du poste, avec suivant les modèles son clavier en face avant ou interne :

- Décrochez le combiné, puis numérotez \*\*\*,
- composez 02,
- écoutez et notez l'adresse IP de votre téléphone.

Vous pouvez aussi utiliser un outil comme Wireshark pour trouver l'adresse IP du poste, puis entrez cette adresse dans la barre d'adresse de votre navigateur Internet (ex. <http://192.168.0.1>. avec comme password par défaut : admin).

Votre PC doit être situé dans le même segment de réseau que votre téléphone pour pouvoir accéder à la page de configuration du poste.  
Contactez votre administrateur en cas de doute.

#### - Les paramètres réseau :

Dans la page web 'Home', sélectionnez 'Status', pour consulter la configuration.  
Dans l'interface Web, choisir 'Network → Basic'.

**DHCP** : Par défaut, le téléphone va tenter de contacter un serveur DHCP, dans votre réseau afin d'obtenir des paramètres réseau valides (adresse IP, masque sous réseau, passerelle, DNS, etc.)

**PPPoE** : Si vous utilisez un modem xDSL, vous pouvez connecter votre téléphone à internet en mode PPPoE. Contactez votre FAI pour connaître votre user name et password.

**Static IP address**: Si votre téléphone ne peut contacter de serveur DHCP, vous devrez entrer les paramètres réseau manuellement dans cette section.

**NOTE:** L'utilisation de mauvais paramètres réseau peut conduire à l'inaccessibilité de votre téléphone, et le manque de performance de votre réseau. Contactez votre administrateur en cas de doute!

#### - Les paramètres de compte SIP :

Dans l'interface Web, choisir 'Account → Basic'. Les paramètres suivants s'afficheront et pourront être modifiés :

**Account active** : Choisissez No /Yes pour activer/désactiver le compte.

**Primary SIP server** : Proxy, données du serveur SIP, fourni par le FAI.

**SIP user ID** : Compte. Fourni par le FAI, information du compte utilisateur.

**Authenticate ID** : Extension. Fourni par le FAI pour l'authentification.

**Authenticate password** : Mot de passe fourni par le FAI pour l'enregistrement.

## 4.5. Configuration depuis le téléphone IP

Suivant les modèles, utilisez le clavier en face avant ou interne.

- décrochez le combiné, puis numérotez \*\*\*,
- composez 01,
- après l'annonce entrez 9 pour changer de mode 'DHCP' ou 'Static IP'.

#### En mode IP static :

- décrochez le combiné, puis numérotez \*\*\*,

#### Adresse IP :

- composez 02,
- après l'annonce entrez l'adresse IP (Ex. 192168000250).

#### Masque sous réseau :

- composez 03,
- après l'annonce entrez les 12 chiffres du masque (Ex. 255255255000).

**Passerelle :**

- composez 04,
- après l'annonce entrez les 12 chiffres de la passerelle (Ex.192168000001).

**DNS :**

- composez 05,
- après l'annonce entrez l'adresse IP du DNS (Ex. 202101103054).

**Pour les 2 modes :**

- Décrochez le combiné, puis numérotez \*\*\*,

**Préférence Codec :**

- composez 07,
- après l'annonce entrez 9 pour sélectionner le codec prioritaire.

**Accès Web au port réseau :**

- composez 12,
- après l'annonce entrez 9 pour activer/désactiver.

**Adresse serveur Mise à jour automatique Firmware :**

- composez 13,
- après l'annonce entrez l'adresse IP du serveur Firmware (Ex. 192168000251).

**Adresse serveur Auto provisioning :**

- composez 14,
- après l'annonce entrez l'adresse IP du serveur Configuration (Ex. 192168000252).

**Protocole Mise à jour (Firmware et configuration) :**

- composez 15,
- après l'annonce entrez 9 pour sélectionner TFTP ou HTTP.

**Mise à jour automatique Firmware :**

- composez 17,
- après l'annonce entrez 9 pour sélectionner 'Always check', 'Check when pre/suffix changes' ou 'Never upgrade'.

**Reboot :**

- composez 99,
- après l'annonce entrez 9 pour redémarrer le téléphone.

## 4.6. Vérifier l'état et consulter des paramètres IP

- Décrochez le combiné,
- Composez \*\*\*,

**Vérifier l'adresse IP :**

- Puis composez 02 pour entendre l'adresse IP du poste.

**Consulter le numéro du poste :**

- Puis composez 08 pour entendre son numéro d'appel.

**Vérifier le masque de sous réseaux :**

- Puis composez 03 pour entendre le masque de sous réseaux du poste.

**Vérifier l'adresse IP de la passerelle :**

- Puis composez 04 pour entendre l'adresse IP de la passerelle.

**Vérifier le serveur DNS :**

- Puis composez 05 pour entendre l'adresse IP du premier serveur DNS.

**Consulter l'adresse Mac du poste :**

- Puis composez 06 pour entendre son adresse Mac.

**Consulter la version Firmware du poste :**

- Puis composez 16 pour entendre sa version Firmware.

## 4.7. Enregistrement des mémoires (boutons et appel d'urgence)

Via la page web 'Setting' du SecurPhone IP :

- Si votre SecurPhone IP est un modèle avec boutons mémoires à configurer d'avance, saisissez vos numéros à enregistrer dans les champs 'Speed dial M1~M4' depuis la page web 'Setting → Features' du SecurPhone IP.

- Pour le poste urgence sans aucun bouton ni clavier, vous pouvez saisir votre numéro 'appel d'urgence' dans le champs 'Hotline Number' via la page web 'Setting → Features' pour que ce dernier compose automatiquement le numéro pré-enregistré dès le décroché du combiné.

## 4.8. Configuration de l'éclairage

Le SecurPhone IP a la possibilité d'avoir un éclairage du clavier et des boutons qui peuvent être configurés suivant 6 combinaisons distinctes d'après la position des 3 interrupteurs miniatures 1, 2, 3 (voir photos pages 6&suivante) :

**6 combinaisons possibles :**

A = Eclairage en permanence.

B = Eclairage au décroché du combiné.

C = Aucun éclairage.

D = Clignotement sur réception d'un appel avec éclairage au décroché du combiné.

E = Clignotement sur réception d'un appel.

F = Clignotement sur réception d'un appel avec éclairage permanent le reste du temps.

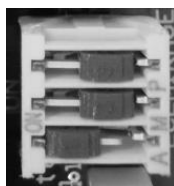

- 3 : Eclairage au décroché du combiné.**
- 2 : Désactivation du clignotement sur réception d'appel.**
- 1 : Eclairage actif au repos.**



1 : Eclairage repos	2 : Désactivation clignotement	3 : Eclairage au décroché	Combiné décroché	Sonnerie en cours	Poste au repos	Combinaison N°
ON	ON	ON ou OFF	LEDs allumées	LEDs allumées fixes	LEDs allumées	A
OFF	ON	ON	LEDs allumées	LEDs éteintes	LEDs éteintes	B
OFF	ON	OFF	LEDs éteintes	LEDs éteintes	LEDs éteintes	C
OFF	OFF	ON	LEDs allumées	La sonnerie rythme l'allumage des LEDs	LEDs éteintes	D
OFF	OFF	OFF	LEDs éteintes	La sonnerie rythme l'allumage des LEDs	LEDs éteintes	E
ON	OFF	ON ou OFF	LEDs allumées	La sonnerie rythme l'allumage des LEDs	LEDs allumées	F

**NOTE :** La combinaison D, produisant l'éclairage pendant les trains de sonnerie et le décroché du poste, permet d'identifier rapidement le poste en appel ou le poste avec un combiné mal raccroché.

## 4.9. Réglage du niveau sonnerie

Le réglage volume sonnerie du SecurPhone IP s'effectue grâce à un commutateur à 3 positions situé sur la carte fille (voir photo page 6).

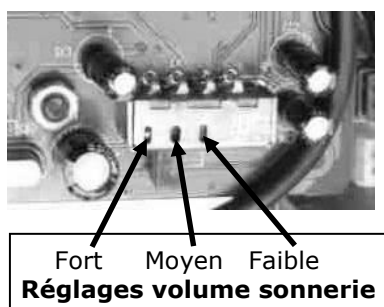

Deux interrupteurs miniatures supplémentaires permettent de booster la sonnerie ou bien de couper le haut-parleur sonnerie (voir photos pages 6&suivante).

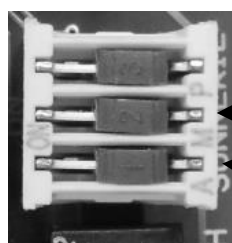

**Interrupteur miniature :**

Sonnerie amplifiée (sur ON)

Sonnerie coupée (sur ON)

## 4.10. Configuration et réglage volume de l'écoute amplifiée

Il est possible de configurer l'activation de cette fonction au décroché du combiné, à l'aide d'un interrupteur miniature.

Le volume peut être réglé grâce à un potentiomètre (voir photos pages 6&suivante). Attention ce réglage détermine aussi le volume de réception dans le combiné.

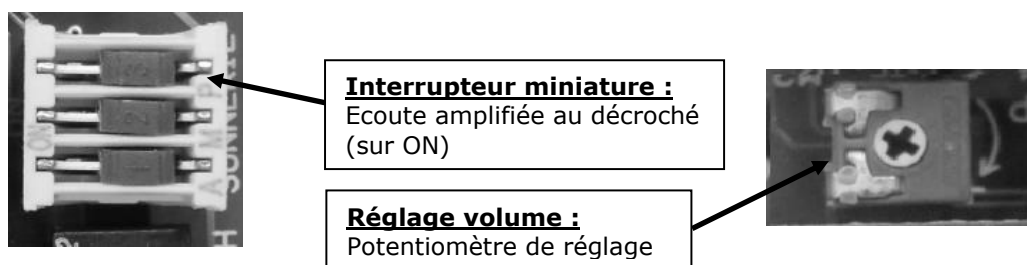

Ecoute amplifiée activée au décroché du combiné ou pas, l'utilisateur du SecurPhone IP pourra couper ou rétablir l'écoute amplifiée en cours de communication en appuyant sur la touche en  face avant du poste.

## 4.11. Remise à zéro (reset) du téléphone IP



Cette opération effacera tous les paramètres accessibles via web interface et enregistrés dans votre SecurPhone IP.

Vous pouvez procéder à une remise à zéro générale du produit avec retour aux valeurs par défaut pour les paramètres usine, à partir :

### de l'interface web :

- sélectionnez 'Management → Upgrade',
- cliquez sur 'Reset to Factory',
- les paramètres usine sont restaurés et le téléphone redémarre.



### du bouton Raz :

Il se situe sur la carte principale à l'intérieur du poste (voir photo page 6).

- appuyez 20 sec. sur le bouton de reset,
  - puis déconnectez et reconnectez le câble Ethernet (PoE) ou l'alimentation secteur.
- Les paramètres usine sont restaurés et le téléphone redémarre.

## 5. Fonctions particulières

### 5.1. Relais de détection sonnerie et décrochage du combiné

Le SecurPhone IP dispose de 2 relais électromagnétiques à contacts commun/repos/travail (C/R/T) (voir photo page 6).



#### Contact C/R/T de sonnerie externe :

Sonnerie	Contact sur C/T
Absente	OUVERT
Détectée	FERME
Sonnerie	Contact sur R/C
Absente	FERME
Détectée	OUVERT

#### Contact C/R/T du combiné :

Combiné	Contact sur C/T
Raccroché	OUVERT
Décroché	FERME
Combiné	Contact sur R/C
Raccroché	FERME
Décroché	OUVERT

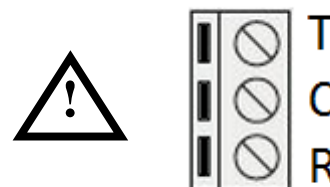

Ces 2 relais acceptent une plage de tension jusqu'à 220V avec un pouvoir de coupure de 60VA/2A max (accès TRT3 TNV-3).

En fin de sonnerie sur un appel non décroché, la désactivation du contact de sonnerie externe ne s'effectue qu'après un temps de 3 secondes.

### 5.2. Bandeau lumineux

Le bandeau lumineux (voir pages 6&suivante) possède 4 modes de fonctionnement :

A=Bandeau permanent et clignotement lumineux sur sonnerie.

B=Bandeau permanent et pas de clignotement sur sonnerie.

C=Pas de bandeau et pas de clignotement sur sonnerie.

D=Pas de bandeau et clignotement lumineux sur sonnerie.

1 : Active flash	2 : Active bandeau	N° combinaison
ON	ON	A
OFF	ON	B
OFF	OFF	C
ON	OFF	D

Bandeau lumineux  
- Active bandeau  
- Active flash bandeau



# Gabarit d'étiquette

Modèle sans clavier :

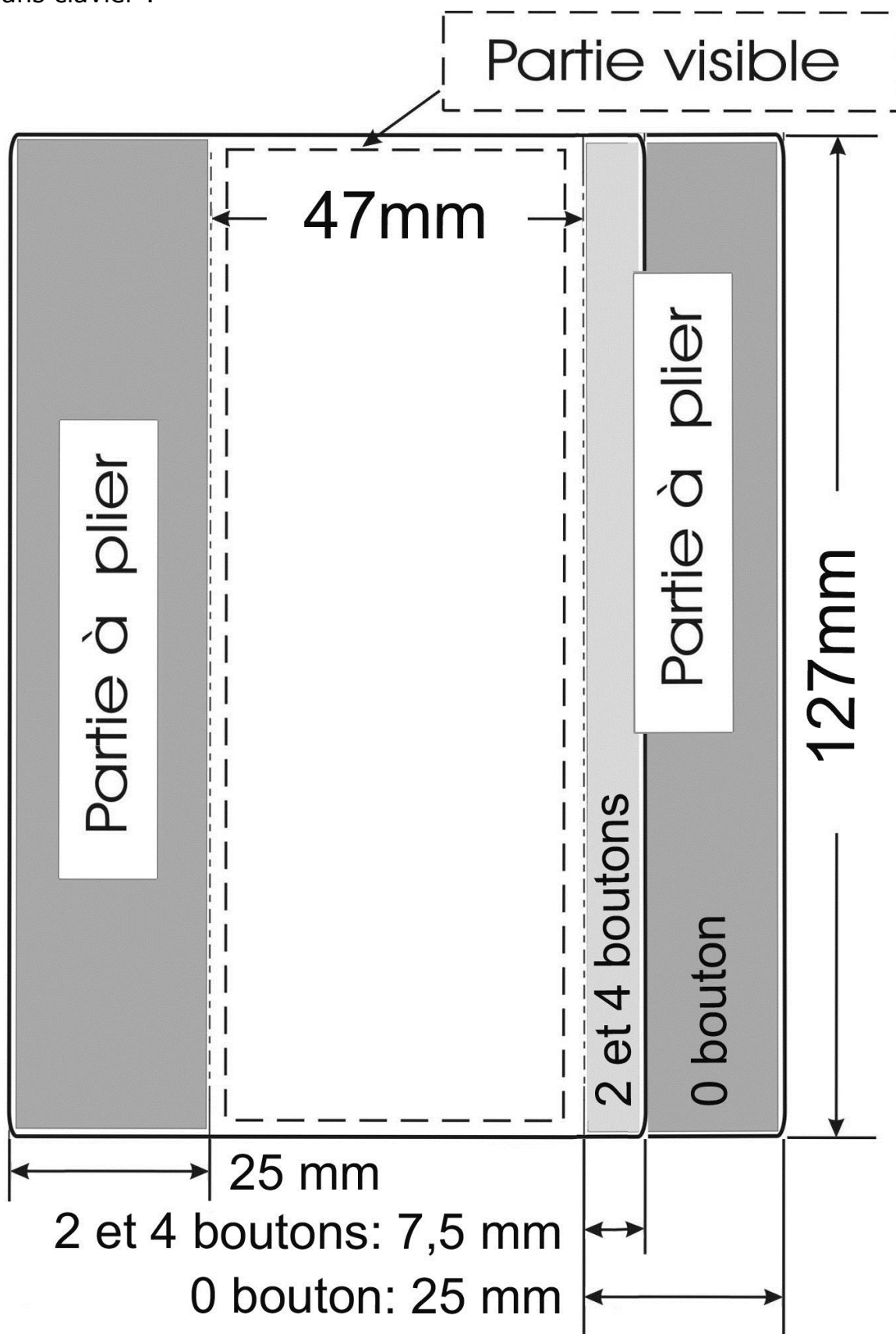

Modèle avec clavier :

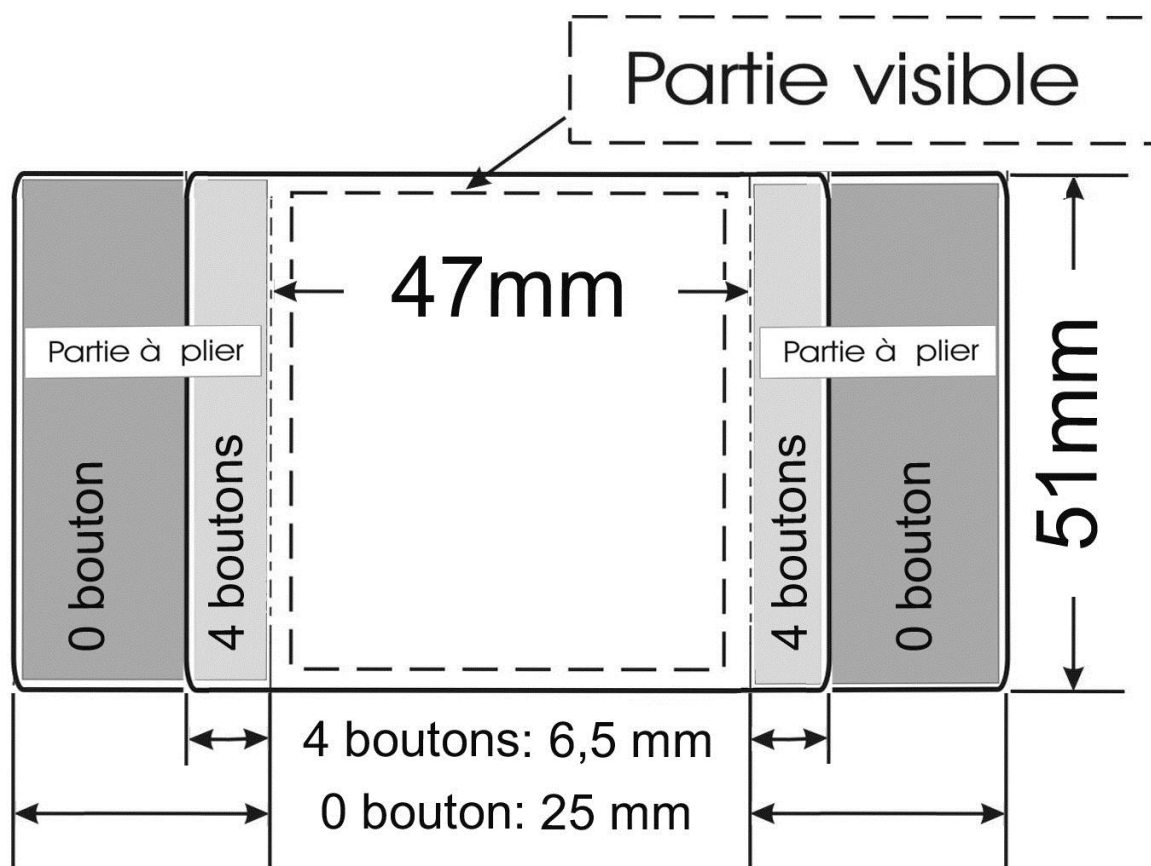

## Caractéristiques

Codecs voix :	G.711, G.722, G.723, G.726, G.729, iLBC
Dimensions :	295x125x59 mm en saillie 290x120x56 mm encastré
Indice de protection :	IP65 et IK9
Température de fonctionnement :	-20°C à +50°C
Pouvoir de coupure contacts relais :	60VA / 2A max
Alimentation externe :	24V DC/AC 50Hz
PoE :	IEEE 802.3af
Consommation en courant :	< 600mA en alimentation externe 24V < 1200mA sous 12V

# Déclaration de conformité

Nom et Siège social : **Henri Depaepe SAS** Téléphone : +33 (0) 1 30 25 81 60  
Adresse : 75-77 rue du Pré Brochet Télécopie : +33 (0) 1 39 98 61 24  
Localité : SANNOIS Code postal : 95110

## Identification du produit :

- Nature : Terminal de Télécommunications
  - Type : Poste téléphonique
  - Référence commerciale : SecurPhone IP
- Autres informations : Poste téléphonique de sécurité

Déclare sous son entière responsabilité que le produit décrit ci-dessus est en conformité avec les exigences essentielles applicables et en particulier celles de la directive 1999/5/CE) suivantes :

Article 3.1 a : (protection de la santé et de la sécurité de l'utilisateur)  
.....EN 60950

Article 3.1 b : (exigences de protection en ce qui concerne la compatibilité électromagnétique)  
..... EN 55022 et EN 55024.

## Conçu et fabriqué en France



Ce produit est conforme à la directive Européenne 2011/65/UE relative à la limitation de l'utilisation de certaines substances dangereuses dans les équipements électriques et électroniques. (RoHS)



Ce symbole signifie que ce produit est conforme à la directive de l'Union Européenne sur les déchets des équipements électriques et électroniques. (WEEE), 2002/96/EC. Il ne doit pas être jeté en fin de vie comme un déchet ménager afin de préserver l'environnement et la santé humaine. L'élimination des équipements électriques et électroniques nécessite l'intervention de services désignés par le gouvernement ou les collectivités locales. Pour plus d'informations sur le traitement des appareils en fin de vie, contacter le revendeur du produit ou notre service commercial.

Document non contractuel. Le constructeur se réserve le droit d'apporter toutes les modifications qu'il jugera utiles, sans préavis.

## Garantie et S.A.V.

**Cet appareil a été conçu pour être utilisé conformément aux opérations décrites dans la présente notice. Toute utilisation différente est susceptible d'atteindre à votre santé ou au fonctionnement de l'appareil.** Pour un usage optimal, en toute sécurité, et pour éviter d'endommager le produit, nous vous recommandons de lire attentivement et d'observer les précautions suivantes :

- N'utilisez jamais cet appareil durant un orage.
- Ne pas obstruer les orifices servant à l'aération naturelle du poste.

Le non-respect de ces précautions, ainsi qu'une utilisation différente de celles décrites dans la présente notice peut entraîner le refus de prise en charge de la garantie.

Depaepe Telecom garantit ce produit contre les défauts et dysfonctionnements durant une période d'un (1) an à partir de la date d'achat initiale. En cas de défaut ou de dysfonctionnement, Depaepe Telecom procédera gratuitement, selon son choix et à titre exclusif, soit à la réparation, soit au remplacement du téléphone s'il est renvoyé durant la période de garantie.

Les éventuelles pièces de rechange utilisées pour les réparations peuvent être des pièces révisées ou contenir des éléments révisés. Si le remplacement du téléphone est nécessaire, celui-ci peut être remplacé par un appareil révisé du même aspect et de la même couleur.

### Exclusions

Depaepe Telecom ne garantit pas la compatibilité de ses téléphones avec la totalité des équipements présents sur le marché. La garantie est valable pour un usage normal de l'appareil tel qu'il est défini dans la notice d'utilisation. Les fournitures utilisées avec l'appareil ne sont pas couvertes par la garantie. Cette garantie ne couvre pas les dommages aux produits dues à une cause étrangère à l'appareil ou résultant d'une installation, d'un entreposage ou d'une utilisation inappropriés, du vieillissement, d'un accident, d'une négligence, d'un abus, d'une mauvaise utilisation, d'un incendie ou imputables aux éléments naturels tels que des orages, des tempêtes ou des inondations dès lors que le téléphone est en votre possession.

### Service de réparation sous garantie et S.A.V.

Vous pouvez contacter notre S.A.V. au : 01 30 25 81 74. Pour les produits achetés auprès d'un revendeur (installateur ou distributeur), les retours en SAV devront être effectués par son intermédiaire.

Tout retour à notre service après-vente ne pourra être accepté qu'accompagné, au choix, de la copie de notre bordereau de livraison ou de la copie de notre facture, notamment pour l'identification et la traçabilité des produits. Les matériels à réparer doivent être adressés aux frais de l'expéditeur à l'adresse suivante :

S.A.S. Henri DEPAEPE  
75/77 rue du Pré-Brochet  
BP80107  
95112 SANNOIS Cedex

Les matériels dont la panne peut être prise au titre de la garantie générale seront réexpédiés une fois réparés, à nos frais. Dans tous les autres cas, un devis de réparation sera envoyé et la réparation ne pourra être effectuée qu'après acceptation écrite du devis ou du bon de commande s'y référant.

**NB :** Les réparations de ce produit ne doivent être effectuées que par le fabricant ainsi que par d'autres prestataires légalement habilités. Cette restriction s'applique pendant et après la période de garantie. Une réparation par une personne non autorisée annulera la garantie.

# 1. Description

---

The SecurPhone IP phone can be connected to VoIP and ToIP servers.

It complies with IP65 rating (weatherproof) and IK9 rated (mechanical).

The SecurPhone IP can be installed:

- flush or surface mount,
- inside or outside a building, to provide reliable telephony in adverse operating environments (unmonitored or public locations, with damage risk and/or exposed to the weather).

This phone can be installed on most private installations thanks to various setting options.

The SecurPhone IP :

- can activate two dry contacts during a conversation for driving an alarm, a camera, a light or any other electrical appliance,
- can adjust the amplified speaker volume during a call thanks to a dedicated button,
- has also a ringer overboost feature up to 100dB. This feature does not require an external power supply.

In all cases, the product can be powered by an external power (included) or thanks to PoE technology (Power over Ethernet).

**These two ways of power must not be simultaneously connected on the SecurPhone IP. Your network administrator can help you with the right solution.**

Main features :

## 1. Calling

No keypad/Hot line call model, automatic dialling of one programmed number when picking-up the handset

No keypad model, 2 or 4 memory buttons

Model with keypad, dialling by this one

Model with keypad and 4 memory buttons

## 2. Auxiliary dry contacts

Two dry contacts when ringing and (or) when going off-hook.

They can be used to drive an auxiliary ringer, an alarm, a camera, a light etc.

## 3. Voice server

Access to IP settings of SecurPhone IP.

## 4. Lightning

Keypad, buttons, label display and LEDs panel can be continuously back-lighted and (or) when going off-hook and (or) when ringing.





## 2. Installation

### 2.1. Line connection and installation

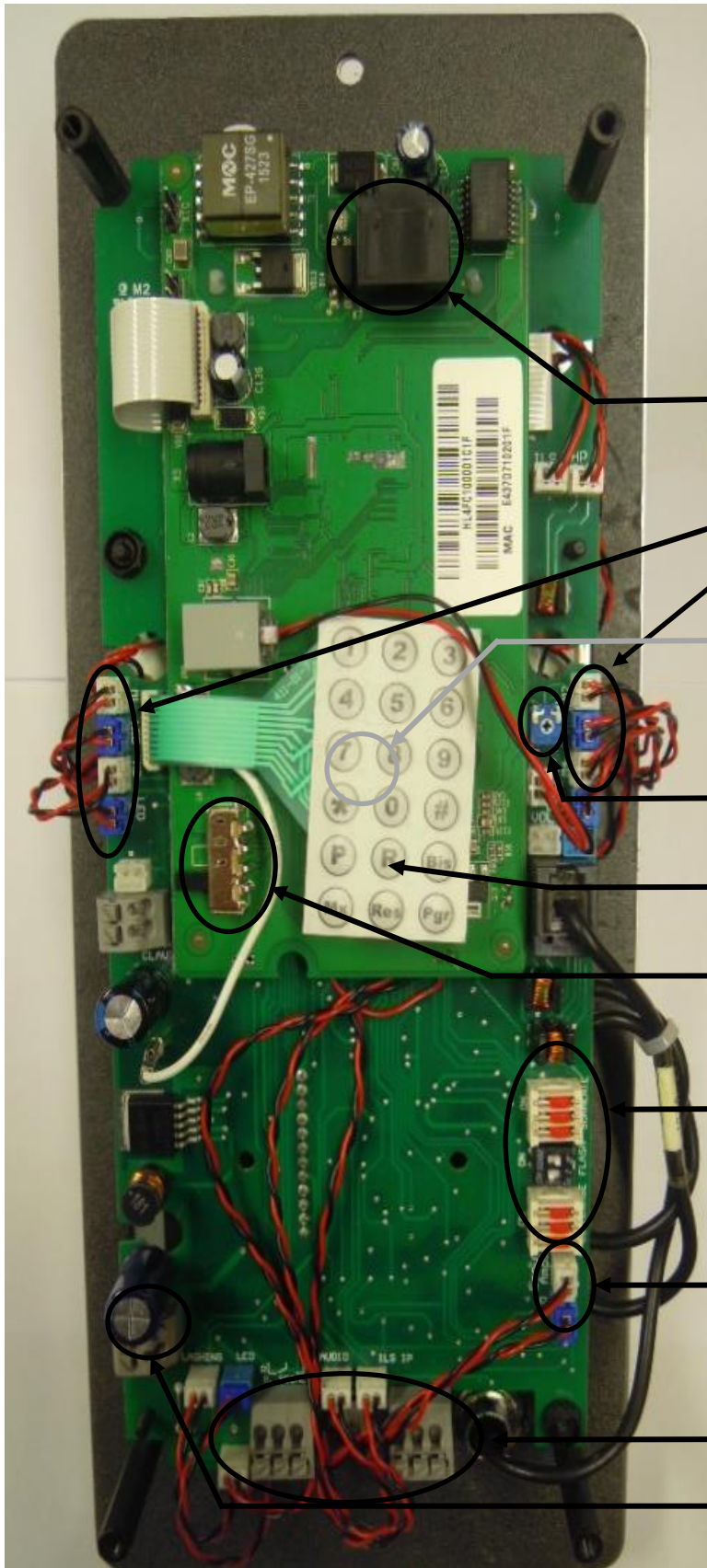

Installation, line connection and configuration should be done by qualified personnel. All operations requiring an opening of the unit should be done carefully to prevent from electric shocks.



- Ethernet RJ45

- Memory buttons

- Reset key, located on the PCB (under the keypad in the picture)

- Volume +/-

- Programming keypad

- Ringer 3 points

- Miniature switch

- Amplified speaker

- Dry contacts

- Power supply 24V

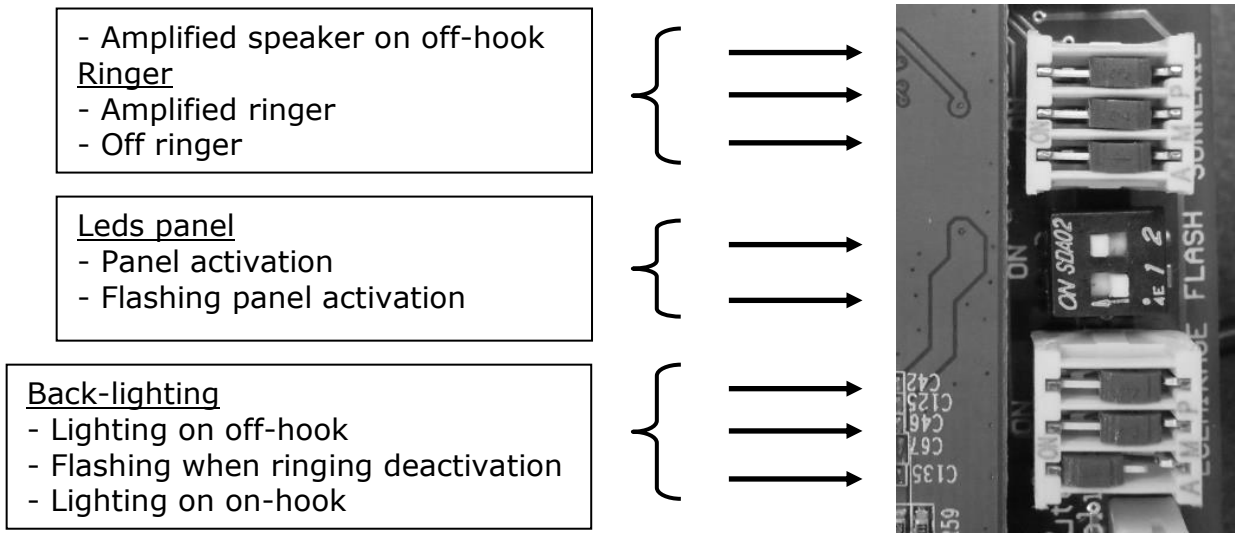

Amplified ringing as well as lightning do not require any additional power supply.

A RJ45 plug provides a connection from SecurPhone IP to the Ethernet network with a possibility of PoE powered thanks to Ethernet cable (see page 26).

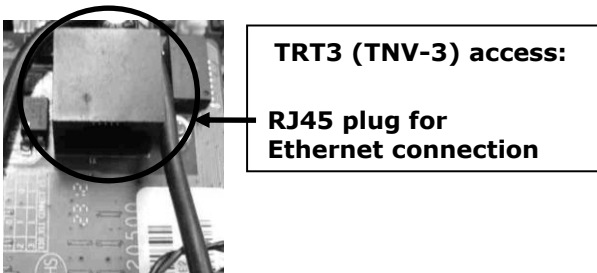

If the phone is not PoE powered, an external power (included), whose specifications and connection are here after, is required.

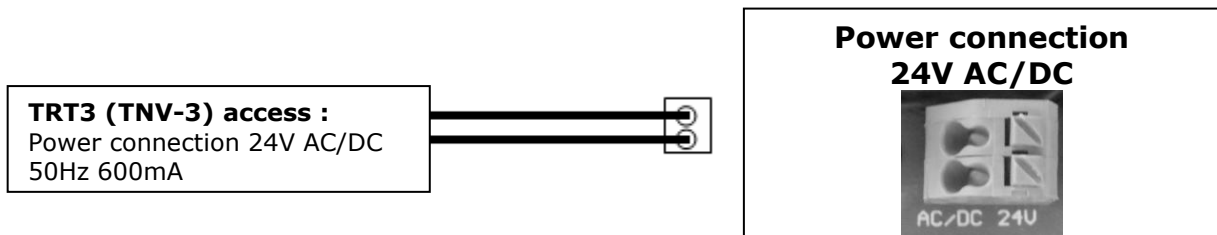

Those ports are designed to be connected on a TRT3 (TNV-3) network in accordance with EN 60950 amendments 1 to 11 specifications.

## 2.2. Drilling plans

See following pages

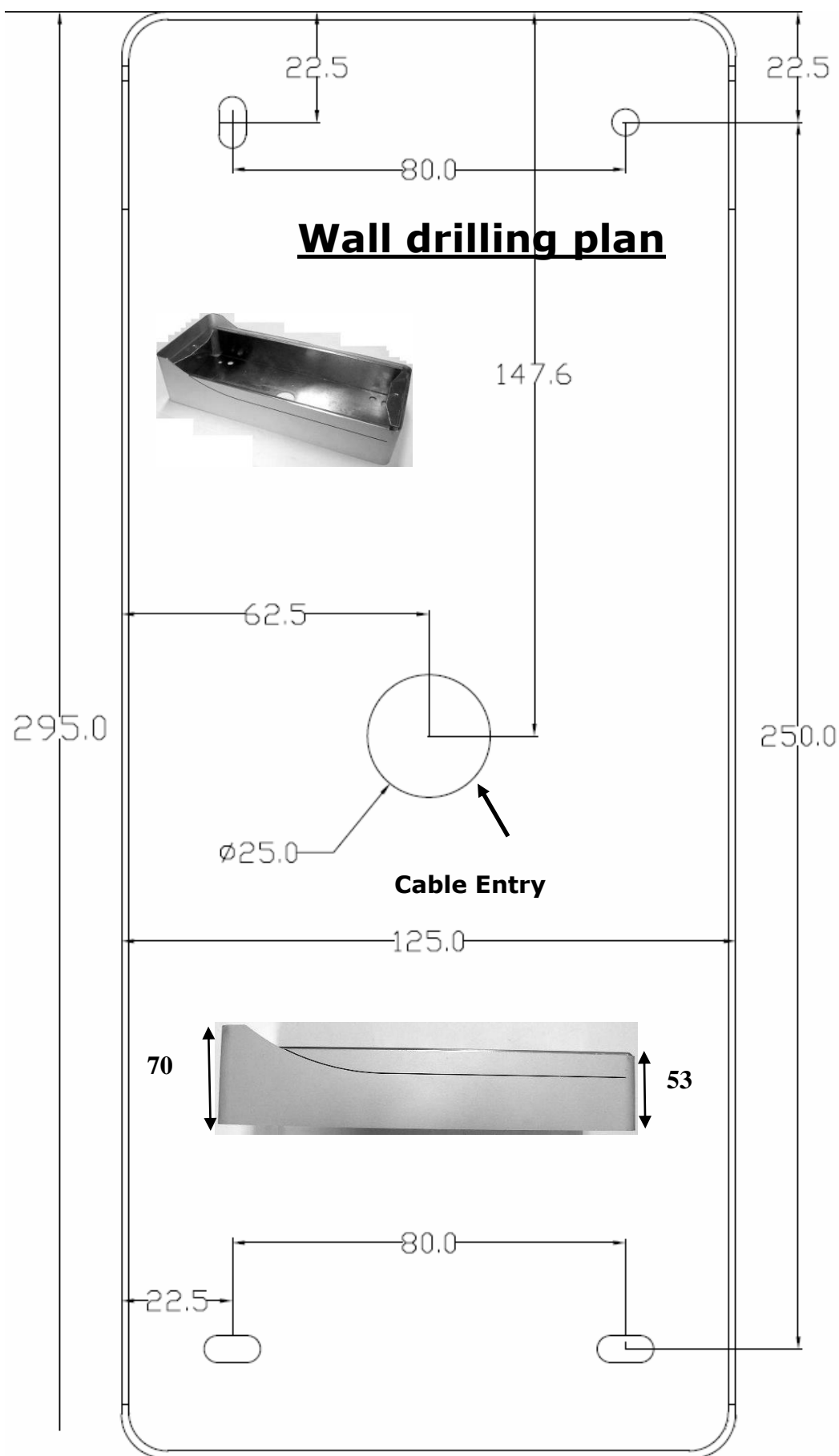

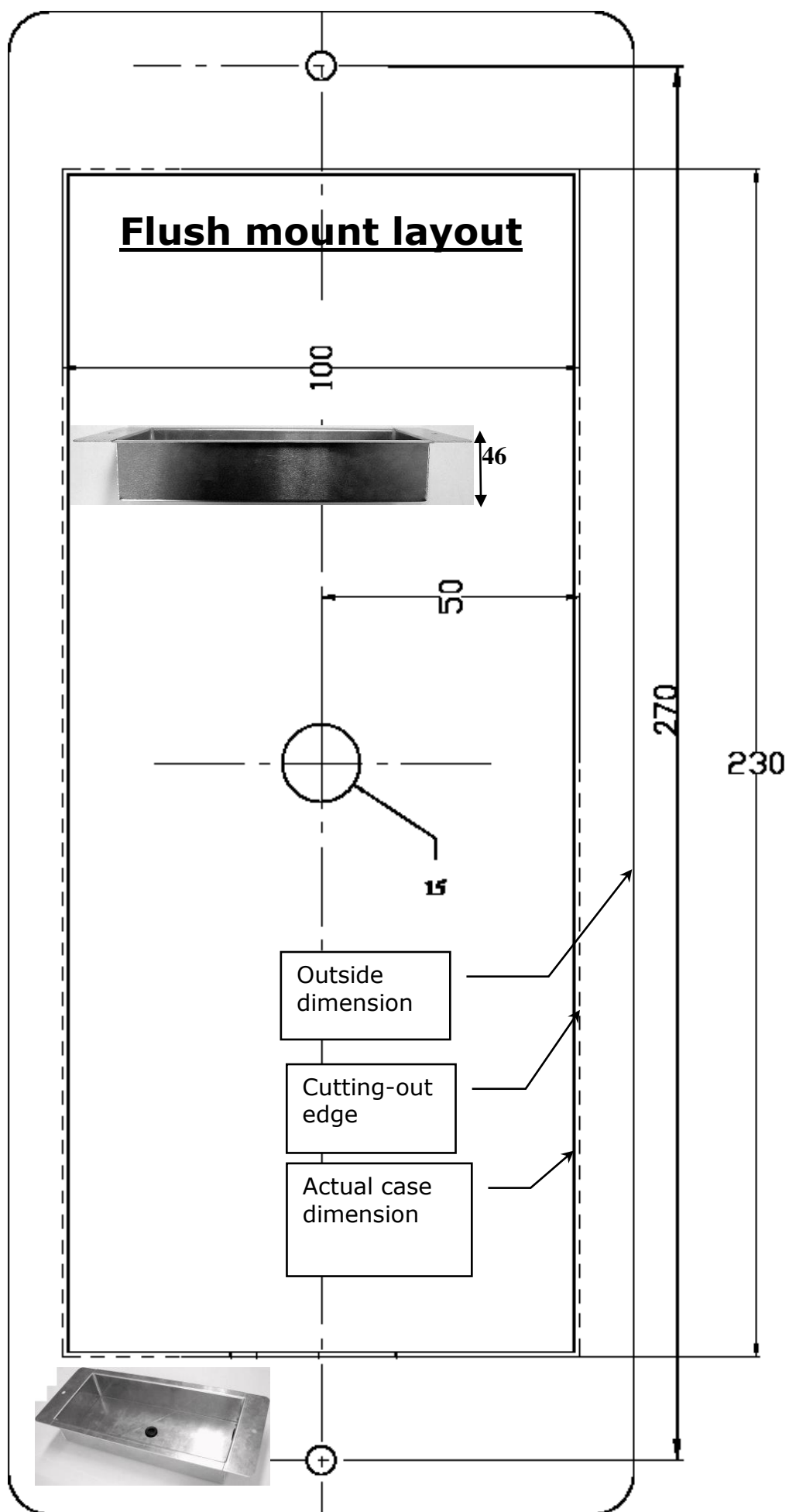

## 2.3. Cable routing and connection



To improve the protection against humidity and bad weather :

- drill the cable(s) holes a slightly thinner dimension than the diameter of the cable itself.
- bend the cable downwards to let the water and humidity run outside of the case.

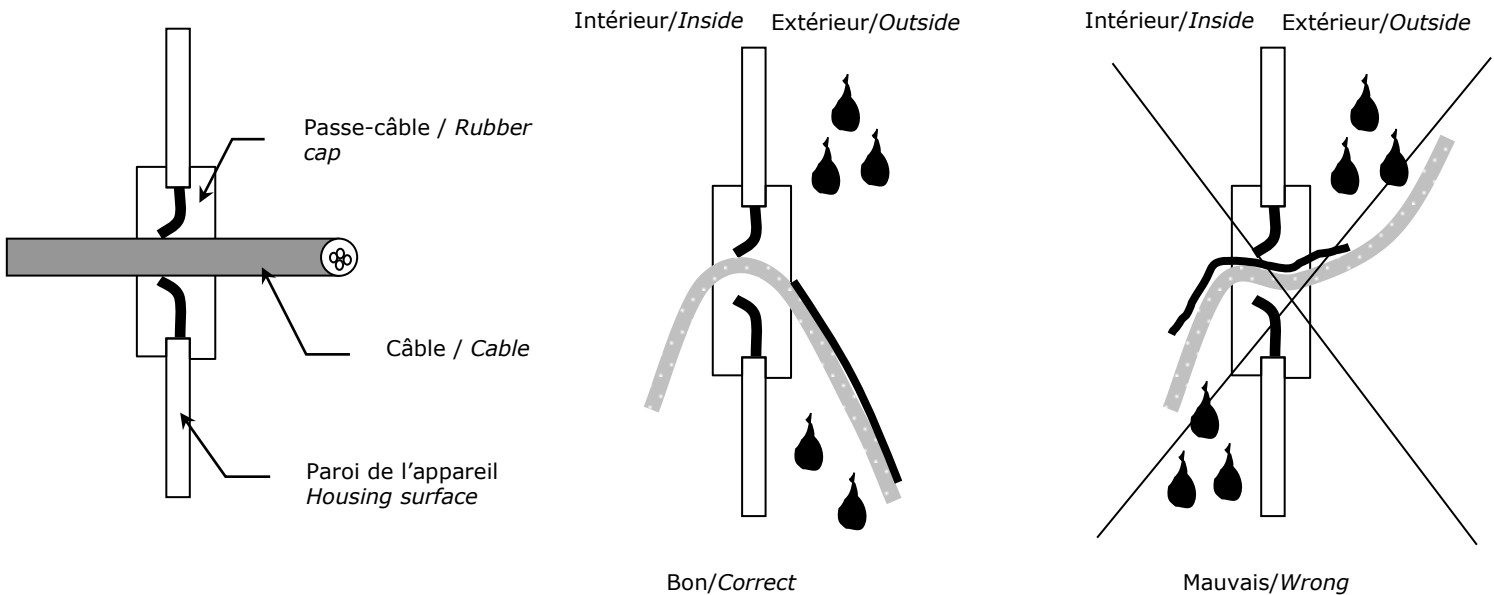

Cases come out of factory with pre drilled holes to ensure proper ventilation. Do not fill those holes.

## 3. How to use it

### 3.1. Calling

Hook-off the handset in order to pick up the line:

- 1) If your **SecurPhone IP** has a front panel keypad, then dial the number. To send the call, press # key or wait for 4 sec. (no key entry time out is default value, you can change it).
- 2) If your **SecurPhone IP** has memory buttons, press a button and the phone will dial one programmed number (once the unit has been configured, see §4.7 Memory storing p 36).

- 3) For emergency model without button and keypad, the phone will dial one programmed number (once the unit has been configured, see §4.7 Memory storing p 36).

**NOTE:** IP address can be used to make a 'P2P' (peer to peer) call, if both phones are on a same network segment. For that, dial \*47 followed by the three last numbers of IP address. Ex: a phone with the address **192.168.100.204** can be called by dialling **\*47204**.

## 3.2. Answering a call

On incoming call :

- 1) If you are not already in conversation, pick up the handset.
- 2) During a conversation, press 'R' key to put the first call on hold and answer to the new call. You can toggle between the two calls by pressing 'R' key.

## 3.3. Amplified speaker

The SecurPhone IP features a loudspeaker for group listening.

During a call, this feature can be activated or deactivated by depressing  key.

**NOTE:** It is possible to activate the amplified speaker when picking up the handset. The SecurPhone IP user cannot access to settings and volume adjustment of this feature (cf. §4.10 Amplified speaker setting and volume adjustment p 37).

The amplified speaker volume adjustment also defines the handset receive volume.

## 3.4. Hold a call

- 1) Press 'R' key to hold the call.
- 2) If there is only one call press this button again to resume the call.  
If there are two calls, only one call can be put on hold. Press 'R' key to hold a call and resume the other one.

## 3.5. Call transfer

The SecurPhone IP supports both blind and attended transfer.

During a conversation, press 'R' key. The call will be put on hold and you can hear a dial tone. Dial the number to which you want to transfer the call.

- 1) For a blind transfer: press again 'R' key or hang up to transfer the call and be disconnected.
- 2) For an attended transfer: wait until the third party goes off-hook, you can talk with this one without being heard by the first party. Then hang up or press 'R' key again to complete the transfer.

## 4. General programming

### 4.1. Internal keypad for models without front panel keypad

The SecurPhone IP has an internal keypad that allows every model without front panel keypad to access to the main IP parameters (see page 26).



Internal keypad to access to the main IP parameters

### 4.2. Voice menu of the phone

The SecurPhone IP has an embedded voice server for quick access to settings and simple configuration. Messages are always in English.

To access to the menu, pick up the handset and dial **\*\*\***, a voice will say 'Enter new option'.

#### Some shortcut features and entry rules:

- '\*' shifts down to the next menu option
- '#' returns to the main menu
- '9' = ENTER key in many cases to confirm an option
- any digits sequence to be entered has a defined length - 2 digits for menu option and 12 digits for IP address. Once all of the digits are entered, the input will be processed. When entering address, ignore '.' (Ex: 192168000250 = 192.168.0.250). Enter exactly 12 digits to validate your setting (Ex: 010000000001 = 10.0.0.1).
- incorrect entry cannot be deleted or undone. The phone will prompt you to start over by an error message.

### 4.3. Standard factory settings

**Settings on the PCB :** (the reset operation does not modify these settings)

Feature	Factory setting
Keypad, buttons, label display lightning	Flashing when ringing
Ringer	Volume : high Amplified : off Off ringer : off
Amplified speaker	When picking up the handset : off Volume : medium
LEDs panel	No panel and no flashing when ringing



**Settings via web interface:** (the reset operation modifies these settings)

Setting		Factory setting
Account Basic	SIP Transport	UDP
	DNS	A Record
	SIP Registration	Yes
	Unregister on reboot	No
	Register expiration	15 min
	Outgoing call without registration	Yes
	Local SIP Port	for FXS : 5060 for FXO : 5062
	RFC 2543 Hold	Yes
Account Codec	PTime	20 ms
	G.723 encoding Rate	6,3 kbps
	iLBC mode	20 ms
	iLBC Payload Type	97
Account Advanced	Enable Call Feature	No
	Use NAT IP address	blank
	VAD	No
	Symetric RTP	No
	Subscribe for MWI	No
	Anonymous Call Rejection	No
	Session Expiration	180 sec
	Min-SE	90 sec
Network Basic	DHCP/Static IP	DHCP
	Reply to ICMP	Yes
Network Advanced	QoS Set - Layer x	Layer 3 : 184 Layer 2 : blank
	Web Server - HTTP Port	80
Setting Preference	Web language	English
	No key entry timeout	4 sec
Setting Tones	Select country	Custom
	Dial tone, Ringback tone, Busy tone, Call waiting tone,...	Custom
Management	Password	Admin : admin User : 1234
Management Auto provision	Firmware Server Path	address_ip_server_provider/fm
	Config Server Path	address_ip_server_provider/cfg
Management Configuration	Syslog Level	None

## 4.4. Phone settings via Web interface

The SecurPhone IP comes out of factory in DHCP mode, the IP address is automatically renewed.

To find IP address, according to the model with its internal or external keypad:

- Pick up the handset and dial \*\*\*
- dial 02
- listen and note IP address.

You can also use a tool like 'Wireshark' to find IP address, then enter this address into the address bar of your internet browser (ex <http://192.168.0.1> with default password : admin).

Your computer has to be on the same network segment that your phone in order to access to the setting page. Contact your network administrator if you have any doubt.

## - Network setting :

In 'Home' interface, select 'Status', to consult the configuration.

In web interface, select 'Network → Basic'.

**DHCP:** By default, the phone will try to contact a DHCP server, in your network to obtain valid network settings (IP address, subnet mask, Gateway, DNS, etc).

**PPPoE:** if you use a xDSL modem, you can connect the phone to internet in PPPoE mode. Please contact your IAP to obtain the login and password.

**Static IP Address:** if the phone cannot be connected to a DHCP server, you must manually enter the network settings in this section.

***Note:** Please pay attention, wrong network settings may prevent the access to your phone, and the inefficiency of your network. Contact your network administrator if you have any doubt.*

## - SIP account settings:

In web interface, select 'Account → Basic'. The following settings will appear and can be modified:

**Account active:** Choose No /Yes to active/enable the account.

**Primary SIP server:** Proxy, server data for registration, provided by IAP.

**SIP user ID :** Account, information about user account, provided by IAP.

**Authenticate ID :** Extension, for authentication purpose, provided by IAP.

**Authenticate password:** Password, for registration, provided by IAP.

## 4.5. Settings via the SecurPhone IP

**According to the model, use its internal or external keypad.**

### **DHCP mode :**

- Pick up the handset and dial \*\*\*
- dial 01
- after the voice message, press '9' to change 'DHCP' mode or 'Static IP'.

### **Static IP mode:**

- Pick up the handset and dial \*\*\*

### **IP address:**

- dial 02
- after the voice message, enter IP address (Ex. 192168000250).

### **Subnet mask:**

- dial 03
- after the voice message, enter 12 mask IP address digits (Ex. 255255255000).

### **Gateway:**

- dial 04,
- after the voice message, enter 12 gateway IP address digits (Ex.192168000001).

### **DNS:**

- dial 05,
- after the voice message, enter DNS IP address (Ex. 202101103054).

**For both modes:**

- Pick up the handset and dial \*\*\*

**Preferred voice codec:**

- dial 07
- after the voice message, press '9' to select the priority voice codec.

**WAN port web access:**

- dial 12
- after the voice message, press '9' to toggle between enable and disable.

**Firmware server IP address:**

- dial 13,
- after the voice message, enter 12 firmware server IP address digits (Ex.192168000251).

**Configuration server IP address:**

- dial 14,
- after the voice message, enter 12 firmware server IP address digits (Ex.192168000252).

**Upgrade protocol:**

- dial 15
- after the voice message, press '9' to toggle between TFTP and HTTP.

**Firmware upgrade:**

- dial 17
- after the voice message, press '9' to toggle between 'Always check', 'Check when pre/suffix changes' and 'Never upgrade'.

**Reset: (pay attention, this operation will delete all configuration information)**

- dial 99
- after the voice message, press '9' to reboot the phone. Or enter MAC address to restore standard factory settings.

## 4.6. Checking IP settings

- Pick up the handset and dial \*\*\*

**Check IP address :**

- dial 02 to hear IP address.

**Consult the number of the phone :**

- dial 08 to hear its phone number.

**Check subnet mask IP address:**

- dial 03 to hear subnet mask IP address.

**Check Gateway IP address :**

- dial 04 to hear gateway IP address.

**Check DNS server IP address:**

- dial 05 to hear the first DNS server IP address.

**Consult the MAC address of the phone :**

- dial 06 to hear its MAC address.

**Consult the firmware version of the phone :**

- dial 16 to hear its firmware version.

**4.7. Memory storing (button and emergency call)**

Via the 'Setting' web page of the SecurPhone IP:

- If your SecurPhone IP is a model with memory buttons, enter numbers in the field 'Speed dial M1~M4' from 'Setting → Features'.

- For emergency phone without button and keypad, you can enter the 'emergency call' number in the 'Hotline Number' field via the 'Setting → Features' web page. In that way, SecurPhone IP will directly dial the programmed number when lifting the handset.

**4.8. Lightning setting**

The SecurPhone IP keypad and buttons can be backlit by 6 combinations thanks to 3 miniature switches 1, 2, 3 (see pictures pages 26&next):

6 possible combinations :

A = Permanent lightning.

B = Lighting on off-hook.

C = No lightning.

D = Flashing when ringing with lightning on off-hook

E = Flashing when ringing.

F = Flashing when ringing with permanent lightning.

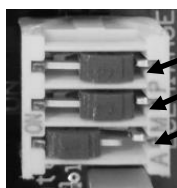

**3: Lightning on off-hook**  
**2: Flashing when ringing deactivation**  
**1: Lightning on on-hook**

1 : Lightning on-hook	2 : Flashing deactivation	3 : Lightning off-hook	Off-hook	Ringing	On-hook	Combination N°
ON	ON	ON or OFF	LEDs turned on	LEDs turned on permanently	LEDs turned on	A
OFF	ON	ON	LEDs turned on	LEDs turned off	LEDs turned off	B
OFF	ON	OFF	LEDs turned off	LEDs turned off	LEDs turned off	C
OFF	OFF	ON	LEDs turned on	Ringing rhythms the lightning	LEDs turned off	D
OFF	OFF	OFF	LEDs turned off	Ringing rhythms the lightning	LEDs turned off	E
ON	OFF	ON or OFF	LEDs turned on	Ringing rhythms the lightning	LEDs turned on	F

**NOTE :** Combination D producing lightning during the ringing and off-hook of the phone, allows to quickly identify phone in call or phone with unsecured on-hook handset.

## 4.9. Ringer volume setting

3 positions switch is located on the main PCB (see page 26).

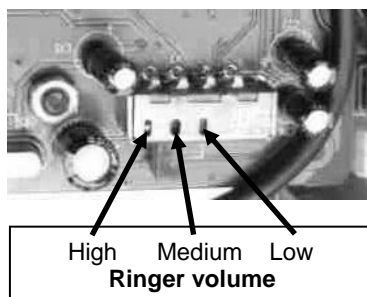

Two additional switches allow to amplify or to turn off the ringer (see pictures pages 26&next).

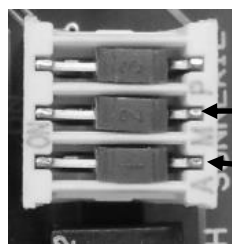

### **Miniature switches :**

Amplified ringer (ON)

Off ringer (ON)

## 4.10. Amplified speaker setting and volume adjustment

SecurPhone IP features a loudspeaker for group listening.

It is possible to activate this feature when picking up the handset by a miniature switch. The volume can be adjusted by a potentiometer (see pictures pages 26&next).

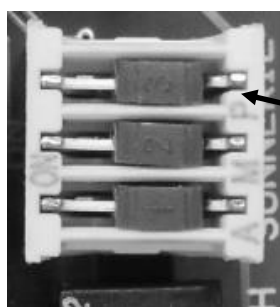



### **Miniature switch :**

Amplified listening (ON)

### **Volume setting :**

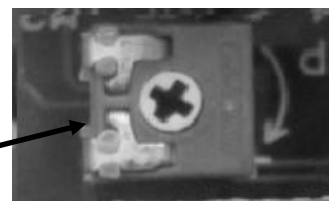
Setting potentiometer



During a call the amplified speaker can be activated or deactivated by depressing  key at the front of the unit.

**NOTE:** The amplified speaker volume adjustment also defines the handset receive volume.

## 4.11. Restore to standard factory settings



Restoring to factory default settings will delete configuration information of the device (only settings via web interface).

You can proceed with total reset operation of the unit, all settings will return to factory settings, by:

**the web interface** : in Admin mode

- select 'Management → Upgrade',
- click on 'Reset to factory' button,
- then the device will be restored and reboot.



**the reset key** :

It is located on the main PCB inside the unit (see picture page 26).

- press about 20 sec. the reset key,
- then disconnect and reconnect the Ethernet cable (PoE) or the power supply. The device will be restored and reboot.

# 5. Special features

## 5.1. Ringing and off-hook handset relay detection

The SecurPhone IP is fitted with two common/NO/NC dry contacts (C/R/T) (see page 26), when ringing and (or) when going off-hook. They can be used to drive an auxiliary ringer, an alarm, a camera, a light etc.

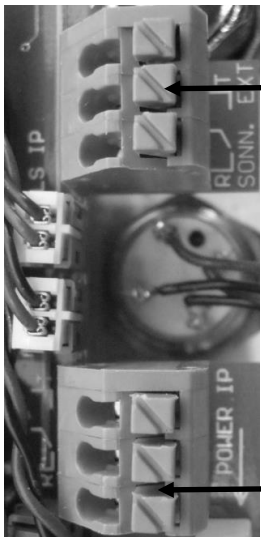

**Contact C/R/T for external ringer:**

<b>Ringing signal</b>	<b>Contact on C/T</b>
Missing	OPEN
Detected	CLOSED
<b>Ringing signal</b>	<b>Contact on R/C</b>
Missing	CLOSED
Detected	OPEN

NO: normally open = R  
 NC: normally close = T  
 Common = C



**Contact C/R/T for handset:**

<b>Handset</b>	<b>Contact on C/T</b>
On-hook	OPEN
Off-hook	CLOSED
<b>Handset</b>	<b>Contact on R/C</b>
On-hook	CLOSED
Off-hook	OPEN

These 2 dry contacts accept up to 220V with a break capacity of 60VA/2A max (TRT3 TNV-3 access).

On a missed call, at the end of ringing, a delay of 3 seconds is effective on external ringer contacts.

## 5.2. LEDs panel

Leds panel (see pictures pages 26&next) features 4 operating modes:

- A=Permanent lighted panel and flashing when ringing.
- B=Permanent lighted panel and no flashing when ringing.
- C=No panel and no flashing when ringing.
- D=No panel and flashing when ringing.

1 : Active flash	2 : Active panel	Combination N°
ON	ON	A
OFF	ON	B
OFF	OFF	C
ON	OFF	D

Leds panel  
 - Panel activation  
 - Flashing panel activation



# Templates for front plate customization

Without front panel keypad model :

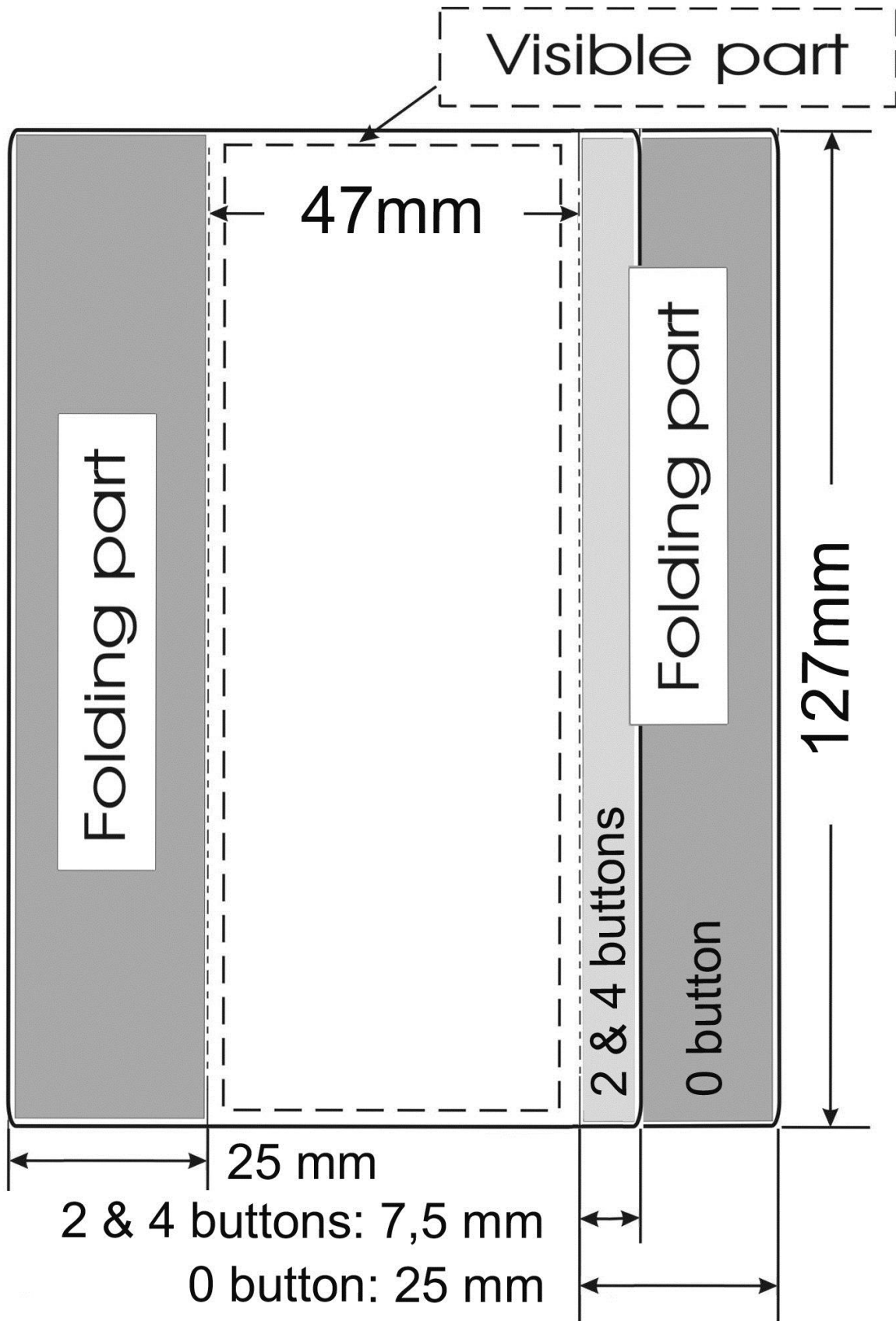



With front panel keypad model:

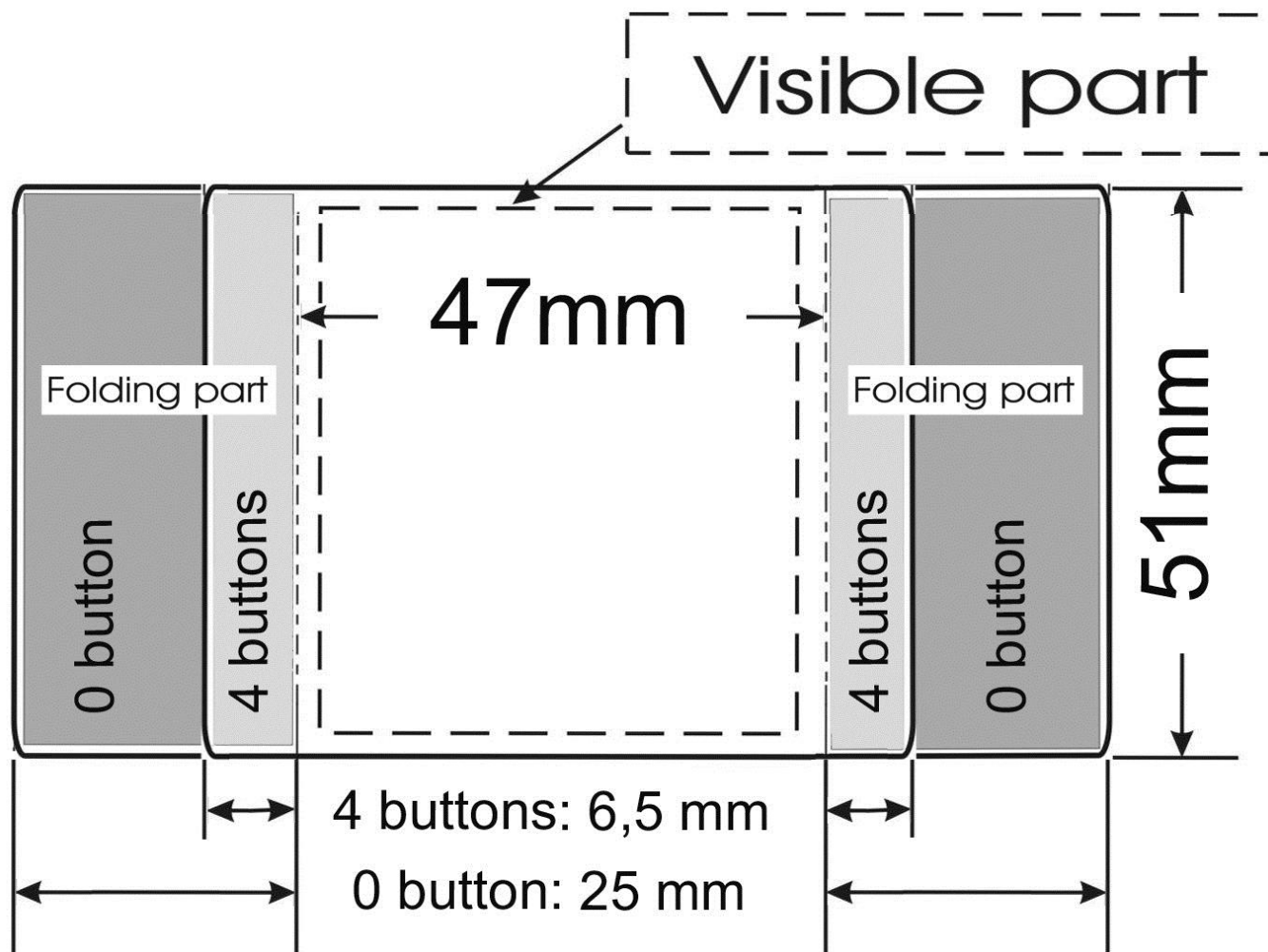

## Specifications

Voice codecs :	G.711, G.722, G.723, G.726, G.729, iLBC
Dimensions :	295x125x59 mm surface mount 290x120x56 mm flush mount
Protection rating :	IP65 and IK9
Operating temperature :	-20°C up to +50°C (Celsius)
Dry contacts break capacity :	60VA / 2A max
External power supply :	24V DC/AC 50Hz
PoE :	IEEE 802.3af
Current consumption :	< 600mA when powered with 24V < 1200mA when powered with 12V

# Declaration of conformity

Name :	<b>Henri Depaepe SAS</b>	Phone : +33 (0) 1 30 25 81 60
Address :	75-77 rue du Pré Brochet	Fax: +33 (0) 1 39 98 61 24
Locality :	SANNOIS	Postal code : 95110

## Product identification :

- Family : Telecommunications Terminal Equipment
- Type : Telephone set
- Model : SecurPhone IP
- Other informations : Security phone with handset

We, Henri DEPAEPE S.A.S, hereby declares that this product is in conformity with the essential requirements and other relevant provisions of the R&TTE directive 1999/5/EC of the European Parliament and of the Council of 9 March 1999 on radio equipment and telecommunications terminal equipment and the mutual recognition of their conformity, as well as the harmonised standards :

3.1 a articles: (for health and safety of user)

.....EN 60950

3.1 b articles : (for electro-magnetic compatibility)

..... EN 55022 et EN 55024.

## Designed and manufactured in France

This product complies with:



- European Directive 2011/65/EU on the restriction of the use of certain hazardous substances in electrical and electronic equipment. (RoHS).



- European Directive 2002/96/EC on waste electrical and electronic equipment. (WEEE). This marking indicates this product should not be disposed of with other household wastes at the end of its working life to prevent possible harm to the environment or human health.

Please contact your supplier, your local government office or our commercial department to dispose of it in an approved recycling centre.

Document subject to modifications without notice.

## Warranty and after sales service

**Make sure to use this product in accordance with all operations described in this user manual. Any misuse may be hazardous for this product or for your health.**

For your security and to avoid damaging the product, we recommend that you read this user manual carefully.

In addition, never use this product during thunderstorms.

Note: Depaepe may void the warranty if no attention has been paid to these points..

Depaepe Telecom warrants that this product will be free from defects in workmanship and materials for a period of one year from the date of purchase.

The obligations of Depaepe Telecom, under this warranty shall be limited to the repair or replacement (at our option) during the warranty period, of any part that proves defective in material or workmanship under normal installation, use and service, provided the product is returned to Depaepe Telecom, freight prepaid. Replaced parts may be new parts or include new components. If the unit itself is replaced, it can be exchanged by a repaired second hand unit of the same look and finish (color).

### Out of warranty policy

Depaepe Telecom does not warrant that the SecurPhone will perform perfectly with all the equipments available on the market. The warranty only applies if the product is installed and used as specified in this user manual and in particular with respect to the minimum and maximum electrical voltage and current specifications.

This warranty shall be invalid if the product is damaged as a result of misuse, abuse, neglect, accident, exposure to improper electrical voltages or current, repair, alteration or maintenance by any person other than the Depaepe Telecom service facility.

Depaepe will not warrant consequences due to "Acts of God" such as weather storms, floods, earthquakes, fires or firestorms or acts of war, riots, etc.

### Warranty and repair service

Phone : +33 (0) 1 30 25 81 74.

Products purchased from an installer or from a distributor should be returned to them to be forwarded to us.

All products returns should be sent prepaid with a copy of our original delivery note or a copy of the original invoice for tracing purposes at the following address:

SAS HENRI DEPAEPE  
75/77 Rue du Pré Brochet  
BP 80107  
95112 SANNOIS Cedex (France)

Repaired or exchanged units will be shipped back at our own cost. In all other cases a repair cost estimate will be issued and repairs will be completed once accepted.