

# VE-9x20-R/Y/B

## telefoonbehuizing met standaard paneel

---

Telefoonkast voor buitentoepassingen.



### Installeer telefoons en andere apparatuur buiten!

De VE-9x20 biedt de beste bescherming van uw telefoon of andere telecomapparatuur buiten tegen weer en wind.

Ontwikkelt voor jarenlange dienst buiten in alle weersomstandigheden. De zware aluminium deur is gelabeld "Telephone" en is voorzien van een afsluitring om het zwaarste weer buiten te houden.

In de VE-9x20 kunnen diverse VIKING producten worden gemonteerd, maar ook andere telecom apparatuur als intercoms, toegang systemen, etc. Een standaard montagepaneel is meegeleverd.

De VE-9x20 serie is leverbaar in drie kleuren: geel, rood en zwart. Een slot (VE-PBL) is optioneel leverbaar als veiligheid aan de orde is.

### Toepassingen

- Parkeerplaatsen/garages
- Onderhoudsgebieden
- Buitenzijde gebouwen
- Zwembaden
- Evenementen
- Industrie

## Overzicht

- Zware aluminium constructie
- Sluitring in deur
- Druiprand
- ¾" doorvoeropening
- Drukknop sluiting
- Drie kleuren: Geel, rood of zwart
- Hardware meegeleverd
- Standaard montagepaneel meegeleverd
- Compatibel met o.a.:
  - 1900-7
  - 1900-7D
  - 1900-8D
  - K-1200
  - Securphone analoog
  - Securphone SIP

## Specificaties

- Afmeting buitenkant: 235 x 324 x 203 mm
- Maximale interne ruimte: 129mm x 285mm x 114mm
- Verzendgewicht: 7.3kg
- Kleur: Geel met rode letters
- ¾" doorvoer met plug onder en boven

zie ook volgende pagina voor afmetingen

# VE-9x20

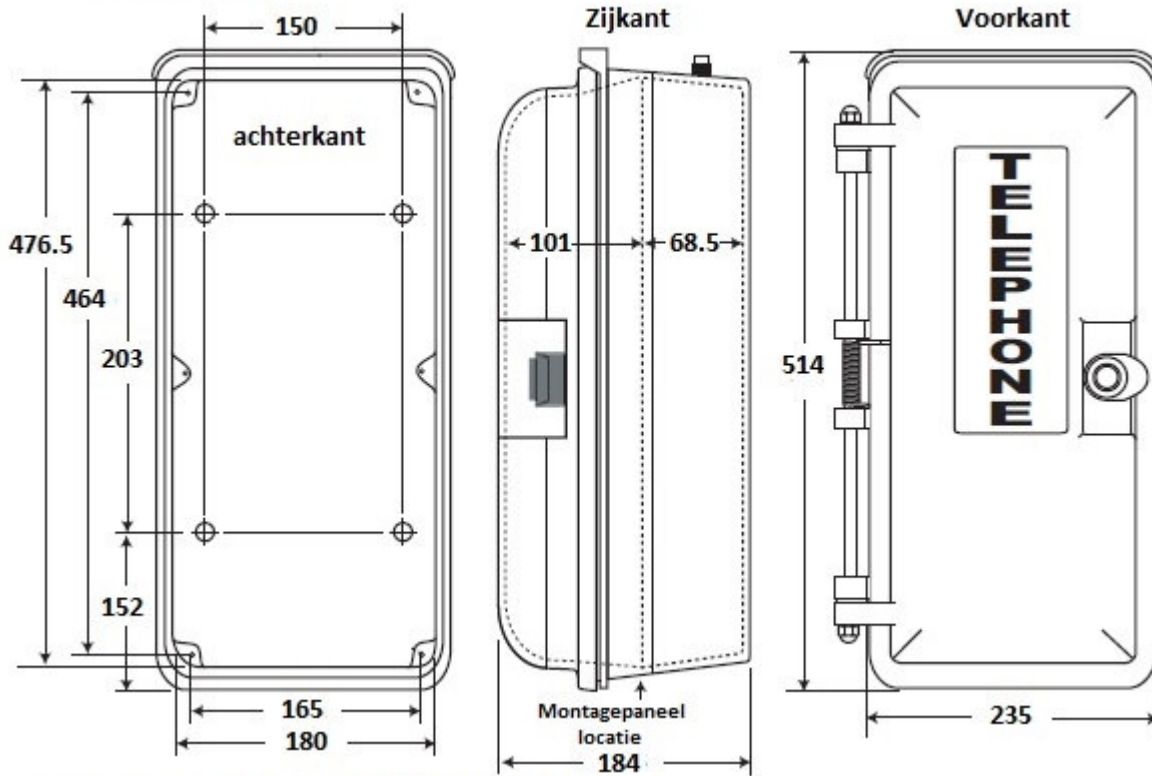

Maximale interne ruimte: 129 x 285 x 114 mm

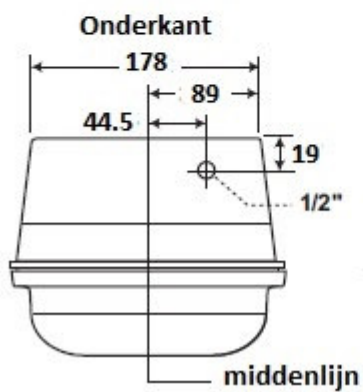
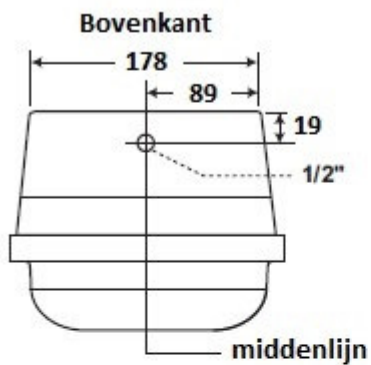

Maten in milimeter